



PREFEITURA MUNICIPAL DE CABRÁLIA PAULISTA

GABINETE DO PODER EXECUTIVO

CNPJ Nº 46.137.469/0001-78



CONCORRÊNCIA Nº 04/2026

PROCESSO Nº 40/2026

CONTRATANTE: PREFEITURA MUNICIPAL DE CABRÁLIA PAULISTA

OBJETO

CONTRATAÇÃO DE EMPRESA ESPECIALIZADA PARA A REFORMA DOS SANITÁRIOS DO CENTRO POLIESPORTIVO JUCA DE OLIVEIRA

VALOR ESTIMADO

R\$ 233.360,93

DATA DA SESSÃO PÚBLICA

Dia 09/06/2026 às 09:30 (horário de Brasília)

LOCAL: SCPI PORTAL DE COMPRAS

(<http://186.224.14.206:5656/comprasedital>)

Critério de Julgamento:

Menor Preço Global

Modo de disputa:

Aberto

PREFERÊNCIA ME/EPP/EQUIPARADAS

SIM



PREFEITURA MUNICIPAL DE CABRÁLIA PAULISTA

GABINETE DO PODER EXECUTIVO

CNPJ Nº 46.137.469/0001-78



EDITAL

PREFEITURA MUNICIPAL DE CABRÁLIA PAULISTA

Concorrência Nº 04/2026

Processo Administrativo Nº 40/2026

Torna-se público que a Prefeitura Municipal de Cabrália Paulista, por meio da Comissão de Licitação, nomeados através da Portaria nº 24/2025, sediada na Rua Joaquim dos Santos Camponêz, nº 661, Centro, CEP: 17480-013, Cabrália Paulista, Estado de São Paulo, realizará licitação na modalidade **CONCORRÊNCIA**, na forma **ELETRÔNICA**, nos termos da Lei nº 14.133, de 2021, e demais legislação aplicável e, ainda, de acordo com as condições estabelecidas neste Edital.

RECEBIMENTO DAS PROPOSTAS E DOCUMENTOS PARA HABILITAÇÃO: Das 09:00 horas do dia 22/05/2026 às 09:00 horas do dia 09/06/2026.

INÍCIO DA SESSÃO DE DISPUTA DE PREÇOS: às 09:30 horas do dia 09/06/2026

.REFERÊNCIA DE TEMPO: HORÁRIO DE BRASÍLIA (DF).

LOCAL: SCPI PORTAL DE COMPRAS (<http://186.224.14.206:5656/comprasedital>)

1 DO OBJETO, DA REPRESENTAÇÃO E DO CREDENCIAMENTO

1.1 O objeto da presente licitação é a **CONTRATAÇÃO DE EMPRESA ESPECIALIZADA PARA A REFORMA DOS SANITÁRIOS DO CENTRO POLIESPORTIVO JUCA DE OLIVEIRA.**

1.2 O critério de julgamento será o menor preço global.

1.3 O modo de Execução será empreitada por preço Global.

1.4 O valor total estimado previsto para a realização da reforma dos sanitários é de aproximadamente

R\$ 233.360,93 (duzentos e trinta e três mil, trezentos e sessenta reais e noventa e três centavos), conforme Planilha Orçamentária.

1.5 Para participar desta licitação, o licitante deverá se credenciar no Portal de Compras SCPI através do site (<http://186.224.14.206:5656/comprasedital>).

1.6 O CREDENCIAMENTO DAR-SE-Á PELA ATRIBUIÇÃO DE CHAVE DE IDENTIFICAÇÃO E DE SENHA, PESSOAL E INTRANSFERÍVEL, PARA ACESSO AO SISTEMA ELETRÔNICO. A REFERIDA SENHA DEVE SER SOLICITADA ATRAVÉS DO ENDEREÇO: (<http://186.224.14.206:5656/comprasedital>), NO PRAZO DE ATÉ 24 (VINTE E QUATRO) HORAS QUE ANTECEDERÃO A SESSÃO.

1.7 O licitante deverá apresentar Instrumento Particular de Mandato (Procuração), ou Instrumento Público de Mandato, outorgando expressamente poderes para a prática de todos os atos pertinentes à licitação, nos casos em que o Licitante for representado por Procurador;

1.8 O credenciamento do licitante, junto ao provedor do sistema implicará a responsabilidade legal do licitante ou seu representante legal e a presunção de sua capacidade técnica para realização das transações inerentes à Concorrência.

1.9 O uso da senha de acesso ao sistema eletrônico é de inteira e exclusiva responsabilidade do licitante, incluindo qualquer transação efetuada diretamente ou por seu representante, não cabendo ao provedor do sistema ou ao Município de Cabrália Paulista, promotor da licitação, responsabilidade por eventuais danos decorrentes de uso indevido da senha, ainda que por terceiros.

1.10 A perda da senha ou a quebra de sigilo deverão ser comunicadas ao provedor do Sistema para imediato bloqueio de acesso.



PREFEITURA MUNICIPAL DE CABRÁLIA PAULISTA

GABINETE DO PODER EXECUTIVO

CNPJ Nº 46.137.469/0001-78



1.11 Cada representante credenciado poderá representar apenas uma licitante, em cada Concorrência.

1.12 Os documentos exigidos para fins de habilitação deverão ser anexados na Plataforma, no momento do credenciamento, sob pena de desclassificação.

1.13 Não serão aceitos documentos após a disputa de preços.

2 DA PARTICIPAÇÃO NA LICITAÇÃO

2.1 Poderão participar desta licitação todas e quaisquer empresas ou sociedades, regularmente estabelecidas no País, que satisfaçam todas as exigências, especificações e normas contidas neste Edital e seus Anexos, que estiverem previamente CREDENCIADOS no Sistema de Cadastramento Unificado de Fornecedores - SICAF e no SCPI Portal de Compras, disponível no endereço (<http://186.224.14.206:5656/comprasedital>).

2.2 O licitante responsabiliza-se exclusiva e formalmente pelas transações efetuadas em seu nome, assume como firmes e verdadeiras suas propostas e seus lances, inclusive os atos praticados diretamente ou por seu representante, excluída a responsabilidade do provedor do sistema ou do órgão ou entidade promotora da licitação por eventuais danos decorrentes de uso indevido das credenciais de acesso, ainda que por terceiros.

2.3 É de responsabilidade do cadastrado conferir a exatidão dos seus dados cadastrais nos Sistemas relacionados no item anterior e mantê-los atualizados junto aos órgãos responsáveis pela informação, devendo proceder, imediatamente, à correção ou à alteração dos registros tão logo identifique incorreção ou aqueles se tornem desatualizados.

2.4 A não observância do disposto no item anterior poderá ensejar desclassificação no momento da habilitação.

2.5 Preferencialmente será concedido a participação de microempresas e empresas de pequeno porte, nos termos do art. 48 da Lei Complementar nº 123, de 14 de dezembro de 2006.

2.6 A obtenção do benefício a que se refere o item anterior fica limitada às microempresas e às empresas de pequeno porte que, no ano-calendário de realização da licitação, ainda não tenham celebrado contratos com a Administração Pública cujos valores somados extrapolem a receita bruta máxima admitida para fins de enquadramento como empresa de pequeno porte.

2.7 Será concedido tratamento favorecido para as microempresas e empresas de pequeno porte, para as sociedades cooperativas mencionadas no artigo 16 da Lei nº 14.133, de 2021, para o agricultor familiar, o produtor rural pessoa física e para o microempreendedor individual - MEI, nos limites previstos da Lei Complementar nº 123, de 2006 e do Decreto n.º 8.538, de 2015.

2.8 Não poderão disputar esta licitação:

2.8.1 aquele que não atenda às condições deste Edital e seu(s) anexo(s);

2.8.2 autor do anteprojeto, do projeto básico ou do projeto executivo, pessoa física ou jurídica, quando a licitação versar sobre serviços ou fornecimento de bens a ele relacionados;

2.8.3 empresa, isoladamente ou em consórcio, responsável pela elaboração do projeto básico ou do projeto executivo, ou empresa da qual o autor do projeto seja dirigente, gerente, controlador, acionista ou detentor de mais de 10% (dez por cento) do capital com direito a voto, responsável técnico ou subcontratado, quando a licitação versar sobre serviços ou fornecimento de bens a ela necessários;

2.8.4 pessoa física ou jurídica que se encontre, ao tempo da licitação, impossibilitada de participar da licitação em decorrência de sanção que lhe foi imposta;

2.8.5 aquele que mantenha vínculo de natureza técnica, comercial, econômica, financeira, trabalhista ou civil com dirigente do órgão ou entidade contratante ou com agente público que desempenhe função na licitação ou atue na fiscalização ou na gestão do contrato, ou que deles seja cônjuge, companheiro ou parente em linha reta, colateral ou por afinidade, até o terceiro grau;

2.8.6 empresas controladoras, controladas ou coligadas, nos termos da Lei nº 6.404, de 15 de dezembro de 1976, concorrendo entre si;



PREFEITURA MUNICIPAL DE CABRÁLIA PAULISTA

GABINETE DO PODER EXECUTIVO

CNPJ Nº 46.137.469/0001-78



2.8.7 pessoa física ou jurídica que, nos 5 (cinco) anos anteriores à divulgação do edital, tenha sido condenada judicialmente, com trânsito em julgado, por exploração de trabalho infantil, por submissão de trabalhadores a condições análogas às de escravo ou por contratação de adolescentes nos casos vedados pela legislação trabalhista;

2.8.8 agente público do órgão ou entidade licitante;

2.8.9 Organizações da Sociedade Civil de Interesse Público - OSCIP, atuando nessa condição;

2.8.10 Não poderá participar, direta ou indiretamente, da licitação ou da execução do contrato agente público do órgão ou entidade contratante, devendo ser observadas as situações que possam configurar conflito de interesses no exercício ou após o exercício do cargo ou emprego, nos termos da legislação que disciplina a matéria, conforme § 1º do art. 9º da Lei nº 14.133, de 2021.

2.9 O impedimento de que trata o item 2.8.4 será também aplicado ao licitante que atue em substituição a outra pessoa, física ou jurídica, com o intuito de burlar a efetividade da sanção a ela aplicada, inclusive a sua controladora, controlada ou coligada, desde que devidamente comprovado o ilícito ou a utilização fraudulenta da personalidade jurídica do licitante.

2.10 A critério da Administração e exclusivamente a seu serviço, o autor dos projetos e a empresa a que se referem os itens 2.8.2 e 2.8.3 poderão participar no apoio das atividades de planejamento da contratação, de execução da licitação ou de gestão do contrato, desde que sob supervisão exclusiva de agentes públicos do órgão ou entidade.

2.11 Equiparam-se aos autores do projeto as empresas integrantes do mesmo grupo econômico.

2.12 O disposto nos itens 2.8.2 e 2.8.3 não impede a licitação ou a contratação de serviço que inclua como encargo do contratado a elaboração do projeto básico e do projeto executivo, nas contratações integradas, e do projeto executivo, nos demais regimes de execução.

2.13 Em licitações e contratações realizadas no âmbito de projetos e programas parcialmente financiados por agência oficial de cooperação estrangeira ou por organismo financeiro internacional com recursos do financiamento ou da contrapartida nacional, não poderá participar pessoa física ou jurídica que integre o rol de pessoas sancionadas por essas entidades ou que seja declarada inidônea nos termos da Lei nº 14.133/2021.

2.14 A vedação de que trata o item 2.8.8 estende-se a terceiro que auxilie a condução da contratação na qualidade de integrante de equipe de apoio, profissional especializado ou funcionário ou representante de empresa que preste assessoria técnica.

3 DA APRESENTAÇÃO DA PROPOSTA E DOS DOCUMENTOS DE HABILITAÇÃO

3.1 Na presente licitação, a fase de habilitação sucederá as fases de apresentação de propostas e lances e de julgamento.

3.2 Os licitantes encaminharão, exclusivamente por meio do sistema eletrônico, a proposta com o preço ou o percentual de desconto, conforme o critério de julgamento adotado neste Edital, até a data e o horário estabelecidos para abertura da sessão pública.

3.3 Caso a fase de habilitação anteceda as fases de apresentação de propostas e lances, os licitantes encaminharão, na forma e no prazo estabelecidos no item anterior, simultaneamente os documentos de habilitação e a proposta com o preço ou o percentual de desconto.

3.4 No cadastramento da proposta inicial, o licitante declarará, em campo próprio do sistema, que:

3.4.1 está ciente e concorda com as condições contidas no edital e seus anexos, bem como de que a proposta apresentada compreende a integralidade dos custos para atendimento dos direitos trabalhistas assegurados na Constituição Federal, nas leis trabalhistas, nas normas infralegais, nas convenções coletivas de trabalho e nos termos de ajustamento de conduta vigentes na data de sua entrega em definitivo e que cumpre plenamente os requisitos de habilitação definidos no instrumento convocatório;

3.4.2 não emprega menor de 18 anos em trabalho noturno, perigoso ou insalubre e não emprega menor de 16 anos, salvo menor, a partir de 14 anos, na condição de aprendiz, nos termos do artigo 7º, XXXIII, da Constituição;



PREFEITURA MUNICIPAL DE CABRÁLIA PAULISTA

GABINETE DO PODER EXECUTIVO

CNPJ Nº 46.137.469/0001-78



3.4.3 não possui empregados executando trabalho degradante ou forçado, observando o disposto nos incisos III e IV do art. 1º e no inciso III do art. 5º da Constituição Federal;

3.5 cumpre as exigências de reserva de cargos para pessoa com deficiência e para reabilitado da Previdência Social, previstas em lei e em outras normas específicas.

3.6 O licitante organizado em cooperativa deverá declarar, ainda, em campo próprio do sistema eletrônico, que cumpre os requisitos estabelecidos no artigo 16 da Lei nº 14.133, de 2021.

3.7 O fornecedor enquadrado como microempresa, empresa de pequeno porte ou sociedade cooperativa deverá declarar, ainda, em campo próprio do sistema eletrônico, que cumpre os requisitos estabelecidos no artigo 3º da Lei Complementar nº 123, de 2006, estando apto a usufruir do tratamento favorecido estabelecido em seus arts. 42 a 49, observado o disposto nos §§ 1º ao 3º do art. 4º, da Lei n.º 14.133, de 2021.

3.7.1 no item exclusivo para participação de microempresas e empresas de pequeno porte, a assinalação do campo “não” impedirá o prosseguimento no certame, para aquele item;

3.7.2 nos itens em que a participação não for exclusiva para microempresas e empresas de pequeno porte, a assinalação do campo “não” apenas produzirá o efeito de o licitante não ter direito ao tratamento favorecido previsto na Lei Complementar nº 123, de 2006, mesmo que microempresa, empresa de pequeno porte ou sociedade cooperativa.

3.8 A falsidade da declaração de que trata os itens 3.4 ou 3.7 sujeitará o licitante às sanções previstas na Lei nº 14.133, de 2021, e neste Edital.

3.9 Os licitantes poderão retirar ou substituir a proposta ou, na hipótese de a fase de habilitação anteceder as fases de apresentação de propostas e lances e de julgamento, os documentos de habilitação anteriormente inseridos no sistema, até a abertura da sessão pública.

3.10 Não haverá ordem de classificação na etapa de apresentação da proposta e dos documentos de habilitação pelo licitante, o que ocorrerá somente após os procedimentos de abertura da sessão pública e da fase de envio de lances.

3.11 Serão disponibilizados para acesso público os documentos que compõem a proposta dos licitantes convocados para apresentação de propostas, após a fase de envio de lances.

3.12 Desde que disponibilizada a funcionalidade no sistema, o licitante poderá parametrizar o seu valor final mínimo ou o seu percentual de desconto máximo quando do cadastramento da proposta e obedecerá às seguintes regras:

3.12.1 a aplicação do intervalo mínimo de diferença de valores ou de percentuais entre os lances, que incidirá tanto em relação aos lances intermediários quanto em relação ao lance que cobrir a melhor oferta; e

3.12.2 os lances serão de envio automático pelo sistema, respeitado o valor final mínimo, caso estabelecido, e o intervalo de que trata o subitem acima.

3.13 O valor final mínimo ou o percentual de desconto final máximo parametrizado no sistema poderá ser alterado pelo fornecedor durante a fase de disputa, sendo vedado:

3.13.1 valor superior a lance já registrado pelo fornecedor no sistema, quando adotado o critério de julgamento por menor preço; e

3.13.2 percentual de desconto inferior a lance já registrado pelo fornecedor no sistema, quando adotado o critério de julgamento por maior desconto.

3.14 O valor final mínimo ou o percentual de desconto final máximo parametrizado na forma do item 3.12 possuirá caráter sigiloso para os demais fornecedores e para o órgão ou entidade promotora da licitação, podendo ser disponibilizado estrita e permanentemente aos órgãos de controle externo e interno.

3.15 Caberá ao licitante interessado em participar da licitação acompanhar as operações no sistema eletrônico durante o processo licitatório e se responsabilizar pelo ônus decorrente da perda de negócios diante da inobservância de mensagens emitidas pela Administração ou de sua desconexão.

3.16 O licitante deverá comunicar imediatamente ao provedor do sistema qualquer acontecimento que possa comprometer o sigilo ou a segurança, para imediato bloqueio de acesso.

4 DO PREENCHIMENTO DA PROPOSTA

4.1 O licitante deverá enviar sua proposta mediante o preenchimento, no sistema eletrônico, dos seguintes campos:



PREFEITURA MUNICIPAL DE CABRÁLIA PAULISTA

GABINETE DO PODER EXECUTIVO

CNPJ Nº 46.137.469/0001-78



4.1.1 Valor Global

4.2 Todas as especificações do objeto contidas na proposta vinculam o licitante.

4.3 Nos valores propostos estarão inclusos todos os custos operacionais, encargos previdenciários, trabalhistas, tributários, comerciais e quaisquer outros que incidam direta ou indiretamente na execução do objeto.

4.4 Os preços ofertados, tanto na proposta inicial, quanto na etapa de lances, serão de exclusiva responsabilidade do licitante, não lhe assistindo o direito de pleitear qualquer alteração, sob alegação de erro, omissão ou qualquer outro pretexto.

4.5 Se o regime tributário da empresa implicar o recolhimento de tributos em percentuais variáveis, a cotação adequada será a que corresponde à média dos efetivos recolhimentos da empresa nos últimos doze meses.

4.6 Independentemente do percentual de tributo inserido na planilha, no pagamento serão retidos na fonte os percentuais estabelecidos na legislação vigente.

4.7 Na presente licitação, a Microempresa e a Empresa de Pequeno Porte poderão se beneficiar do regime de tributação pelo Simples Nacional.

4.8 A apresentação das propostas implica obrigatoriedade do cumprimento das disposições nelas contidas, em conformidade com o que dispõe o Projeto Básico/Termo de Referência, assumindo o proponente o compromisso de executar o objeto licitado nos seus termos, bem como de fornecer os materiais, equipamentos, ferramentas e utensílios necessários, em quantidades e qualidades adequadas à perfeita execução contratual, promovendo, quando requerido, sua substituição.

4.9 O prazo de validade da proposta não será inferior a 60 (sessenta) dias, a contar da data de sua apresentação.

4.10 Os licitantes devem respeitar os preços máximos estabelecidos nas normas de regência de contratações públicas federais, quando participarem de licitações públicas;

4.10.1 Caso o critério de julgamento seja o de maior desconto, o preço já decorrente da aplicação do desconto ofertado deverá respeitar os preços máximos previstos no item 4.9.

4.11 O descumprimento das regras supramencionadas pela Administração por parte dos contratados pode ensejar a responsabilização pelo Tribunal de Contas do Estado e, após o devido processo legal, gerar as seguintes consequências: assinatura de prazo para a adoção das medidas necessárias ao exato cumprimento da lei, nos termos do art. 71, inciso IX, da Constituição; ou condenação dos agentes públicos responsáveis e da empresa contratada ao pagamento dos prejuízos ao erário, caso verificada a ocorrência de superfaturamento por sobrepreço na execução do contrato.

5 DA ABERTURA DA SESSÃO, CLASSIFICAÇÃO DAS PROPOSTAS E FORMULAÇÃO DE LANCES

5.1 A abertura da presente licitação dar-se-á automaticamente em sessão pública, por meio de sistema eletrônico, na data, horário e local indicados neste Edital.

5.2 Os licitantes poderão retirar ou substituir a proposta ou os documentos de habilitação, quando for o caso, anteriormente inseridos no sistema, até a abertura da sessão pública.

5.3 O sistema disponibilizará campo próprio para troca de mensagens entre o Agente de Contratação e os licitantes.

5.4 Iniciada a etapa competitiva, os licitantes deverão encaminhar lances exclusivamente por meio de sistema eletrônico, sendo imediatamente informados do seu recebimento e do valor consignado no registro.

5.5 O lance deverá ser ofertado pelo valor global.

5.6 Os licitantes poderão oferecer lances sucessivos, observando o horário fixado para abertura da sessão e as regras estabelecidas no Edital.

5.7 O licitante somente poderá oferecer lance de valor inferior ou percentual de desconto superior ao último por ele ofertado e registrado pelo sistema.

5.8 O intervalo mínimo de diferença de valores ou percentuais entre os lances, que incidirá tanto em relação aos lances intermediários quanto em relação à proposta que cobrir a melhor oferta deverá ser de 15 minutos.



PREFEITURA MUNICIPAL DE CABRÁLIA PAULISTA

GABINETE DO PODER EXECUTIVO

CNPJ Nº 46.137.469/0001-78



5.9 O licitante poderá, uma única vez, excluir seu último lance ofertado, no intervalo de quinze segundos após o registro no sistema, na hipótese de lance inconsistente ou inexecuível.

5.10 O procedimento seguirá de acordo com o modo de disputa adotado.

5.11 O tipo de julgamento será no **MODO DE DISPUTA ABERTO**, de que trata o inciso I do caput 9 do art. 31, a etapa de envio de lances na sessão pública durará dez minutos e, após isso, será prorrogada automaticamente pelo sistema quando houver lance ofertado nos últimos dois minutos do período de duração da sessão pública.

5.12 A prorrogação automática da etapa de envio de lances, de que trata o caput, será de dois minutos e ocorrerá sucessivamente sempre que houver lances enviados nesse período de prorrogação, inclusive quando se tratar de lances intermediários.

5.13 Na hipótese de não haver novos lances na forma estabelecida no caput do art. 32 e no §1º do Decreto 10.024/19, a sessão pública será encerrada automaticamente.

5.14 Encerrada a sessão pública sem prorrogação automática pelo sistema, nos termos do disposto no § 1º, o Agente de Contratação poderá, assessorado pela equipe de apoio, admitir o reinício da etapa de envio de lances, em prol da consecução do melhor preço disposto no parágrafo único do art. 7º, mediante justificativa.

5.15 Face à imprevisão do tempo extra, as empresas participantes deverão estimar o seu valor mínimo de lance a ser ofertado, evitando assim, cálculos de última hora, que poderá resultar em uma disputa frustrada por falta de tempo hábil.

5.16 Facultativamente, o(a) Agente de Contratação poderá encerrar a sessão pública mediante encaminhamento de aviso de fechamento iminente dos lances e subsequente transcurso do prazo de trinta minutos, findo o qual será encerrada a recepção de lances. Neste caso, antes de anunciar o vencedor, o Agente de Contratação poderá encaminhar, pelo sistema eletrônico contraproposta diretamente ao proponente que tenha apresentado o lance de menor preço, para que seja obtido preço melhor, bem como decidir sobre sua aceitação.

5.17 O sistema informará a proposta de menor preço imediatamente após o encerramento da etapa de lances ou, quando for o caso, após negociação e decisão pelo(a) Agente de Contratação, acerca da aceitação do lance de menor valor.

5.18 Os documentos relativos à habilitação, solicitados, deverão ser ANEXADOS na página do portal, em local próprio para documentos, para que se evite a desclassificação por identificação. OBS. ESSES DOCUMENTOS SÓ ESTARÃO DISPONÍVEIS APÓS O ENCERRAMENTO DA FASE DE LANCES DA CONCORRÊNCIA.

5.19 Os documentos exigidos para fins de habilitação deverão ser anexados na Plataforma no momento do credenciamento, sob pena de desclassificação.

5.20 Se a proposta ou lance de menor valor não for aceitável, ou se o fornecedor desatender às exigências habilitatórias, o(a) Agente de Contratação examinará a proposta ou lance subsequente, verificando a sua compatibilidade e a habilitação do participante, na ordem de classificação, e assim sucessivamente, até a apuração de uma proposta ou lance que atenda o Edital. Também nessa etapa o Agente de Contratação poderá negociar com o participante para que seja obtido preço melhor.

5.21 Caso não sejam apresentados lances, será verificada a conformidade entre a proposta de menor preço e valor estimado para a contratação.

5.22 Constatando o atendimento das exigências fixadas no Edital e inexistindo interposição de recursos, o objeto será adjudicado ao autor da proposta ou lance de menor preço.

5.23 Quando for constatado o empate, conforme estabelece os artigos 44 e 45 da LC 123/2006, o Agente de Contratação aplicará os critérios para desempate em favor ME/EPP. Após o desempate, poderá o(a) Agente de Contratação ainda negociar um melhor preço caso ela não atinja o valor de referência definido pela administração pública.

5.24 Após o término dos prazos estabelecidos nos subitens anteriores, o sistema ordenará e divulgará os lances segundo a ordem crescente de valores.



PREFEITURA MUNICIPAL DE CABRÁLIA PAULISTA

GABINETE DO PODER EXECUTIVO

CNPJ Nº 46.137.469/0001-78



5.25 Durante o transcurso da sessão pública, os licitantes serão informados, em tempo real, do valor do menor lance registrado, vedada a identificação do licitante.

5.26 No caso de desconexão com o Agente de Contratação, no decorrer da etapa competitiva da Concorrência, o sistema eletrônico poderá permanecer acessível aos licitantes para a recepção dos lances.

5.27 Quando a desconexão do sistema eletrônico para o Agente de Contratação persistir por tempo superior a dez minutos, a sessão pública será suspensa e reiniciada somente após decorridas vinte e quatro horas da comunicação do fato pelo Agente de Contratação aos participantes, no sítio eletrônico utilizado para divulgação.

5.28 Caso o licitante não apresente lances, concorrerá com o valor de sua proposta.

5.29 Em relação a itens não exclusivos para participação de microempresas e empresas de pequeno porte, uma vez encerrada a etapa de lances, será efetivada a verificação automática, junto à Receita Federal, do porte da entidade empresarial. O sistema identificará em coluna própria as microempresas e empresas de pequeno porte participantes, procedendo à comparação com os valores da primeira colocada, se esta for empresa de maior porte, assim como das demais classificadas, para o fim de aplicar-se o disposto nos arts. 44 e 45 da Lei Complementar nº 123, de 2006, regulamentada pelo Decreto nº 8.538, de 2015.

5.30 Nessas condições, as propostas de microempresas e empresas de pequeno porte que se encontrarem na faixa de até 10% (dez por cento) acima da melhor proposta ou melhor lance serão consideradas empatadas com a primeira colocada.

5.31 A melhor classificada nos termos do subitem anterior terá o direito de encaminhar uma última oferta para desempate, obrigatoriamente em valor inferior ao da primeira colocada, no prazo de 5 (cinco) minutos controlados pelo sistema, contados após a comunicação automática para tanto.

5.32 Caso a microempresa ou a empresa de pequeno porte melhor classificada desista ou não se manifeste no prazo estabelecido, serão convocadas as demais licitantes microempresa e empresa de pequeno porte que se encontrem naquele intervalo de 5% (cinco por cento), na ordem de classificação, para o exercício do mesmo direito, no prazo estabelecido no subitem anterior.

5.33 No caso de equivalência dos valores apresentados pelas microempresas e empresas de pequeno porte que se encontrem nos intervalos estabelecidos nos subitens anteriores, será realizado sorteio entre elas para que se identifique aquela que primeiro poderá apresentar melhor oferta.

5.34 Só poderá haver empate entre propostas iguais (não seguidas de lances), ou entre lances finais da fase fechada do modo de disputa aberto.

5.35 Havendo eventual empate entre propostas ou lances, o critério de desempate será aquele previsto no art. 60 da Lei nº 14.133, de 2021, nesta ordem:

5.35.1 disputa final, hipótese em que os licitantes empatados poderão apresentar nova proposta em ato contínuo à classificação;

5.34.2 avaliações do desempenho contratual prévio dos licitantes, para a qual deverão preferencialmente ser utilizados registros cadastrais para efeito de atesto de cumprimento de obrigações previstos nesta Lei;

5.34.3 desenvolvimentos pelo licitante de ações de equidade entre homens e mulheres no ambiente de trabalho, conforme regulamento;

5.34.4 desenvolvimento pelo licitante de programa de integridade, conforme orientações dos órgãos de controle.

5.36 Persistindo o empate, será assegurada preferência, sucessivamente, aos bens e serviços produzidos ou prestados por:

5.36.1 empresas estabelecidas no território do Estado ou do Distrito Federal do órgão ou entidade da Administração Pública estadual ou distrital licitante ou, no caso de licitação realizada por órgão ou entidade de Município, no território do Estado em que este se localize;

5.36.2 empresas brasileiras;

5.35.2 empresas que invistam em pesquisa e no desenvolvimento de tecnologia no País; empresas que comprovem a prática de mitigação, nos termos da Lei nº 12.187, de 29 de dezembro de 2009.



PREFEITURA MUNICIPAL DE CABRÁLIA PAULISTA

GABINETE DO PODER EXECUTIVO

CNPJ Nº 46.137.469/0001-78



5.37 Encerrada a etapa de envio de lances da sessão pública, na hipótese da proposta do primeiro colocado permanecer acima do preço máximo ou inferior ao desconto definido para a contratação, o Agente de Contratação poderá negociar condições mais vantajosas, após definido o resultado do julgamento.

5.38 A negociação poderá ser feita com os demais licitantes, segundo a ordem de classificação inicialmente estabelecida, quando o primeiro colocado, mesmo após a negociação, for desclassificado em razão de sua proposta permanecer acima do preço máximo definido pela Administração.

5.39 O resultado da negociação será divulgado a todos os licitantes e anexado aos autos do processo licitatório.

5.40 Agente de Contratação solicitará ao licitante mais bem classificado que, no prazo de 2 (duas) horas, envie a proposta adequada ao último lance ofertado após a negociação realizada, acompanhada, se for o caso, dos documentos complementares, quando necessários à confirmação daqueles exigidos neste Edital e já apresentados.

5.41 É facultado ao Agente de Contratação prorrogar o prazo estabelecido, a partir de solicitação fundamentada feita no chat pelo licitante, antes de findo o prazo.

5.42 Após a negociação do preço, o Agente de Contratação iniciará a fase de aceitação e julgamento da proposta.

6 DA FASE DE JULGAMENTO

6.1 Encerrada a etapa de negociação, o Agente de Contratação verificará se o licitante provisoriamente classificado em primeiro lugar atende às condições de participação no certame, conforme previsto no art. 14 da Lei nº 14.133/2021, especialmente quanto à existência de sanção que impeça a participação no certame ou a futura contratação, mediante a consulta aos seguintes cadastros e condições de participação:

6.1.1 SICAF;

6.1.2 Cadastro Nacional de Empresas Inidôneas e Suspensas - CEIS, mantido pela Controladoria-Geral da União (<https://www.portaltransparencia.gov.br/sancoes/ceis>); e

6.1.3 Cadastro Nacional de Empresas Punidas – CNEP, mantido pela Controladoria-Geral da União (<https://www.portaltransparencia.gov.br/sancoes/cnep>).

6.1.4 Aquele que mantenha vínculo de natureza técnica, comercial, econômica, financeira, trabalhista ou civil com dirigente do órgão ou entidade contratante ou com agente público que desempenhe função na licitação ou atue na fiscalização ou na gestão do contrato, ou que deles seja cônjuge, companheiro ou parente em linha reta, colateral ou por afinidade, até o terceiro grau.

6.2 A consulta aos cadastros será realizada em nome da empresa licitante e também de seu sócio majoritário, por força da vedação de que trata o artigo 12 da Lei nº 8.429, de 1992.

6.3 Caso conste na Consulta de Situação do licitante a existência de Ocorrências Impeditivas Indiretas, o Agente de Contratação diligenciará para verificar se houve fraude por parte das empresas apontadas no Relatório de Ocorrências Impeditivas Indiretas. (IN nº 3/2018, art. 29, caput)

6.3.1 A tentativa de burla será verificada por meio dos vínculos societários, linhas de fornecimento similares, dentre outros. (IN nº 3/2018, art. 29, §1º).

6.3.2 O licitante será convocado para manifestação previamente a uma eventual desclassificação. (IN nº 3/2018, art. 29, §2º).

6.3.3 Constatada a existência de sanção, o licitante será reputado inabilitado, por falta de condição de participação.

6.4 Na hipótese de inversão das fases de habilitação e julgamento, caso atendidas as condições de participação, será iniciado o procedimento de habilitação.

6.5 Caso o licitante provisoriamente classificado em primeiro lugar tenha se utilizado de algum tratamento favorecido às ME/EPPs, o Agente de Contratação verificará se faz jus ao benefício da Lei Complementar.



PREFEITURA MUNICIPAL DE CABRÁLIA PAULISTA

GABINETE DO PODER EXECUTIVO

CNPJ Nº 46.137.469/0001-78



6.6 Verificadas as condições de participação e de utilização do tratamento favorecido, o Agente de Contratação examinará a proposta classificada em primeiro lugar quanto à adequação ao objeto e à compatibilidade do preço em relação ao máximo estipulado para contratação neste Edital e em seus anexos, observado o disposto no artigo 29 a 35 da IN SEGES nº 73, de 30 de setembro de 2022.

6.7 Será desclassificada a proposta vencedora que:

6.7.1 contiver vícios insanáveis;

6.7.2 não obedecer às especificações técnicas contidas no Projeto Básico/Termo de Referência;

6.7.3 apresentar preços inexequíveis ou permanecerem acima do preço máximo definido para a contratação;

6.7.4 não tiverem sua exequibilidade demonstrada, quando exigido pela Administração;

6.7.5 apresentar desconformidade com quaisquer outras exigências deste Edital ou seus anexos, desde que insanável.

6.8 No caso de bens e serviços em geral, é indício de inexequibilidade das propostas valores inferiores a 50% (cinquenta por cento) do valor orçado pela Administração.

6.8.1 A inexequibilidade, na hipótese de que trata o caput, só será considerada após diligência do Agente de Contratação e equipe de apoio, que comprove:

6.8.1.1 que o custo do licitante ultrapassa o valor da proposta; e

6.8.1.2 inexistirem custos de oportunidade capazes de justificar o vulto da oferta.

6.9 Em contratação de serviços de engenharia, além das disposições acima, a análise de exequibilidade e sobrepreço considerará o seguinte:

6.9.1 Nos regimes de execução por tarefa, empreitada por preço global ou empreitada integral, semi-integrada ou integrada, a caracterização do sobrepreço se dará pela superação do valor global estimado;

6.9.2 No regime de empreitada por preço unitário, a caracterização do sobrepreço se dará pela superação do valor global estimado e pela superação de custo unitário tido como relevante, conforme planilha anexa ao edital;

6.9.3 No caso de serviços de engenharia, serão consideradas inexequíveis as propostas cujos valores forem inferiores a 75% (setenta e cinco por cento) do valor orçado pela Administração, independentemente do regime de execução.

6.9.4 Será exigida garantia adicional do licitante vencedor cuja proposta for inferior a 85% (oitenta e cinco por cento) do valor orçado pela Administração, equivalente à diferença entre este último e o valor da proposta, sem prejuízo das demais garantias exigíveis de acordo com a Lei.

6.10 Se houver indícios de inexequibilidade da proposta de preço, ou em caso da necessidade de esclarecimentos complementares, poderão ser efetuadas diligências, para que a empresa comprove a exequibilidade da proposta.

6.11 Caso o custo global estimado do objeto licitado tenha sido decomposto em seus respectivos custos unitários por meio de Planilha de Custos e Formação de Preços elaborada pela Administração, o licitante classificado em primeiro lugar será convocado para apresentar Planilha por ele elaborada, com os respectivos valores adequados ao valor final da sua proposta, sob pena de não aceitação da proposta.

6.11.1 Em se tratando de serviços de engenharia, o licitante vencedor será convocado a apresentar à Administração, por meio eletrônico, as planilhas com indicação dos quantitativos e dos custos unitários, seguindo o modelo elaborado pela Administração, bem como com detalhamento das Bonificações e Despesas Indiretas (BDI) e dos Encargos Sociais (ES), com os respectivos valores adequados ao valor final da proposta vencedora, admitida a utilização dos preços unitários, no caso de empreitada por preço global, empreitada integral, contratação semi-integrada e contratação integrada, exclusivamente para eventuais adequações indispensáveis no cronograma físico-financeiro e para balizar excepcional aditamento posterior do contrato.

6.11.2 Em se tratando de serviços com fornecimento de mão de obra em regime de dedicação exclusiva cuja produtividade seja mensurável e indicada pela Administração, o licitante deverá indicar a produtividade adotada e a quantidade de pessoal que será alocado na execução contratual.



PREFEITURA MUNICIPAL DE CABRÁLIA PAULISTA

GABINETE DO PODER EXECUTIVO

CNPJ Nº 46.137.469/0001-78



6.11.3 Caso a produtividade for diferente daquela utilizada pela Administração como referência, ou não estiver contida na faixa referencial de produtividade, mas admitida pelo ato convocatório, o licitante deverá apresentar a respectiva comprovação de exequibilidade;

6.11.4 Os licitantes poderão apresentar produtividades diferenciadas daquela estabelecida pela Administração como referência, desde que não alterem o objeto da contratação, não contrariem dispositivos legais vigentes e, caso não estejam contidas nas faixas referenciais de produtividade, comprovem a exequibilidade da proposta.

6.11.5 Para efeito do subitem anterior, admite-se a adequação técnica da metodologia empregada pela contratada, visando assegurar a execução do objeto, desde que mantidas as condições para a justa remuneração do serviço.

6.12 Erros no preenchimento da planilha não constituem motivo para a desclassificação da proposta. A planilha poderá ser ajustada pelo fornecedor, no prazo indicado pelo sistema, desde que não haja majoração do preço e que se comprove que este é o bastante para arcar com todos os custos da contratação;

6.12.1 O ajuste de que trata este dispositivo se limita a sanar erros ou falhas que não alterem a substância das propostas;

6.12.2 Considera-se erro no preenchimento da planilha passível de correção a indicação de recolhimento de impostos e contribuições na forma do Simples Nacional, quando não cabível esse regime.

6.13 Para fins de análise da proposta quanto ao cumprimento das especificações do objeto, poderá ser colhida a manifestação escrita do setor requisitante do serviço ou da área especializada no objeto.

6.14 Caso o Projeto Básico/Termo de Referência exija a apresentação de amostra, o licitante classificado em primeiro lugar deverá apresentá-la, sob pena de não aceitação da proposta.

6.15 Por meio de mensagem no sistema, será divulgado o local e horário de realização do procedimento para a avaliação das amostras, cuja presença será facultada a todos os interessados, incluindo os demais licitantes.

6.16 Os resultados das avaliações serão divulgados por meio de mensagem no sistema.

6.17 No caso de não haver entrega da amostra ou ocorrer atraso na entrega, sem justificativa aceita pelo Agente de Contratação/Comissão, ou havendo entrega de amostra fora das especificações previstas neste Edital, a proposta do licitante será recusada.

6.18 Se a(s) amostra(s) apresentada(s) pelo primeiro classificado não for(em) aceita(s), o Agente de Contratação analisará a aceitabilidade da proposta ou lance ofertado pelo segundo classificado. Seguir-se-á com a verificação da(s) amostra(s) e, assim, sucessivamente, até a verificação de uma que atenda às especificações constantes no Projeto Básico/Termo de Referência.

7 DA FASE DE HABILITAÇÃO

7.1 Os documentos previstos no Termo de Referência/ ANEXO I – Exigências para Habilitação, necessários e suficientes para demonstrar a capacidade do licitante de realizar o objeto da licitação, serão exigidos para fins de habilitação, nos termos dos arts. 62 a 70 da Lei nº 14.133, de 2021.

7.2 A documentação exigida para fins de habilitação jurídica: fiscal, social e trabalhista e econômico-financeira, poderá ser substituída pelo registro cadastral no SICAF.

7.3 Quando permitida a participação de empresas estrangeiras que não funcionem no País, as exigências de habilitação serão atendidas mediante documentos equivalentes, inicialmente apresentados em tradução livre.

7.3.1 Na hipótese de o licitante vencedor ser empresa estrangeira que não funcione no País, para fins de assinatura do contrato ou da ata de registro de preços, os documentos exigidos para a habilitação serão traduzidos por tradutor juramentado no País e apostilados nos termos do disposto no Decreto nº 8.660, de 29 de janeiro de 2016, ou de outro que venha a substituí-lo, ou consularizados pelos respectivos consulados ou embaixadas.



PREFEITURA MUNICIPAL DE CABRÁLIA PAULISTA

GABINETE DO PODER EXECUTIVO

CNPJ Nº 46.137.469/0001-78



7.4 Quando permitida a participação de consórcio de empresas, a habilitação técnica, quando exigida, será feita por meio do somatório dos quantitativos de cada consorciado e, para efeito de habilitação econômico-financeira, quando exigida, será observado o somatório dos valores de cada consorciado.

7.4.1 Se o consórcio não for formado integralmente por microempresas ou empresas de pequeno porte e o projeto básico/termo de referência exigir requisitos de habilitação econômico-financeira, haverá um acréscimo de 10% A 30 %.

7.5 Os documentos exigidos para fins de habilitação poderão ser apresentados em original, por cópia ou por meio digital (certificado digital).

7.6 Os documentos exigidos para fins de habilitação deverão ser anexados na Plataforma no momento do credenciamento, sob pena de desclassificação.

7.7 Os documentos exigidos para fins de habilitação poderão ser substituídos por registro cadastral emitido por órgão ou entidade pública, desde que o registro tenha sido feito em obediência ao disposto na Lei nº 14.133/2021.

7.8 Será verificado se o licitante apresentou declaração de que atende aos requisitos de habilitação, e o declarante responderá pela veracidade das informações prestadas, na forma da lei (art. 63, I, da Lei nº 14.133/2021).

7.9 Será verificado se o licitante apresentou no sistema, sob pena de inabilitação, a declaração de que cumpre as exigências de reserva de cargos para pessoa com deficiência e para reabilitado da Previdência Social, previstas em lei e em outras normas específicas.

7.10 O licitante deverá apresentar, sob pena de desclassificação, declaração de que suas propostas econômicas compreendem a integralidade dos custos para atendimento dos direitos trabalhistas assegurados na Constituição Federal, nas leis trabalhistas, nas normas infralegais, nas convenções coletivas de trabalho e nos termos de ajustamento de conduta vigentes na data de entrega das propostas.

7.10.1 O licitante quando for realizar vistoria prévia terá disponibilizado pela Administração data e horário exclusivos, a ser agendado pelo e-mail: licitacoes@cabralia.sp.gov.br ou pelo telefone: (14) 3285-1244, de modo que seu agendamento não coincida com o agendamento de outros licitantes.

7.11 A habilitação será verificada por meio do Sicaf, nos documentos por ele abrangidos.

7.11.1 Somente haverá a necessidade de comprovação do preenchimento de requisitos mediante apresentação dos documentos originais não-digitais quando houver dúvida em relação à integridade do documento digital ou quando a lei expressamente o exigir. (IN nº 3/2018, art. 4º, §1º, e art. 6º, §4º).

7.12 É de responsabilidade do licitante conferir a exatidão dos seus dados cadastrais no Sicaf e mantê-los atualizados junto aos órgãos responsáveis pela informação, devendo proceder, imediatamente, à correção ou à alteração dos registros tão logo identifique incorreção ou aqueles se tornem desatualizados. (IN nº 3/2018, art. 7º, caput).

7.12.1 A não observância do disposto no item anterior poderá ensejar desclassificação no momento da habilitação. (IN nº 3/2018, art. 7º, parágrafo único).

7.13 A verificação pelo Agente de Contratação, em sítios eletrônicos oficiais de órgãos e entidades emissores de certidões constitui meio legal de prova, para fins de habilitação.

7.13.1 Os documentos exigidos para habilitação que não estejam contemplados no Sicaf serão enviados por meio do sistema, em formato digital, no prazo de [NO MÍNIMO, DUAS HORAS], prorrogável por igual período, contado da solicitação do Agente de Contratação/Comissão.

7.13.2 Na hipótese de a fase de habilitação anteceder a fase de apresentação de propostas e lances, os licitantes encaminharão, por meio do sistema, simultaneamente os documentos de habilitação e a proposta com o preço ou o percentual de desconto, observado o disposto no § 1º do art. 36 e no § 1º do art. 39 da Instrução Normativa SEGES nº 73, de 30 de setembro de 2022.

7.14 A verificação no Sicaf ou a exigência dos documentos nele não contidos somente será feita em relação ao licitante vencedor.



PREFEITURA MUNICIPAL DE CABRÁLIA PAULISTA

GABINETE DO PODER EXECUTIVO

CNPJ Nº 46.137.469/0001-78



7.14.1 Os documentos relativos à regularidade fiscal que constem do Projeto Básico/Termo de Referência somente serão exigidos, em qualquer caso, em momento posterior ao julgamento das propostas, e apenas do licitante mais bem classificado.

7.14.2 Respeitada a exceção do subitem anterior, relativa à regularidade fiscal, quando a fase de habilitação anteceder as fases de apresentação de propostas e lances e de julgamento, a verificação ou exigência do presente subitem ocorrerá em relação a todos os licitantes.

7.15 Após a entrega dos documentos para habilitação, não será permitida a substituição ou a apresentação de novos documentos, salvo em sede de diligência, para (Lei 14.133/21, art. 64, e IN 73/2022, art. 39, §4º):

7.15.1 complementação de informações acerca dos documentos já apresentados pelos licitantes e desde que necessária para apurar fatos existentes à época da abertura do certame; e

7.15.2 atualização de documentos cuja validade tenha expirado após a data de recebimento das propostas;

7.16 Na análise dos documentos de habilitação, a comissão de contratação poderá sanar erros ou falhas, que não alterem a substância dos documentos e sua validade jurídica, mediante decisão fundamentada, registrada em ata e acessível a todos, atribuindo-lhes eficácia para fins de habilitação e classificação.

7.17 Na hipótese de o licitante não atender às exigências para habilitação, o Agente de Contratação examinará a proposta subsequente e assim sucessivamente, na ordem de classificação, até a apuração de uma proposta que atenda ao presente edital, observado o prazo disposto no subitem 7.13.1.

7.18 Somente serão disponibilizados para acesso público os documentos de habilitação do licitante cuja proposta atenda ao edital de licitação, após concluídos os procedimentos de que trata o subitem anterior.

7.19 A comprovação de regularidade fiscal e trabalhista das microempresas e das empresas de pequeno porte somente será exigida para efeito de contratação, e não como condição para participação na licitação (art. 4º do Decreto nº 8.538/2015).

7.20 Quando a fase de habilitação anteceder a de julgamento e já tiver sido encerrada, não caberá exclusão de licitante por motivo relacionado à habilitação, salvo em razão de fatos supervenientes ou só conhecidos após o julgamento.

8 DA FORMAÇÃO DO CADASTRO DE RESERVA

8.1 Após a homologação da licitação, será incluído na ata, na forma de anexo, o registro: dos licitantes que aceitarem cotar o objeto com preço igual ao do adjudicatário, observada a classificação na licitação; e dos licitantes que mantiverem sua proposta original.

8.2 Será respeitada, nas contratações, a ordem de classificação dos licitantes ou fornecedores registrados no contrato.

8.3 A apresentação de novas propostas na forma deste item não prejudicará o resultado do certame em relação ao licitante mais bem classificado.

8.4 Para fins da ordem de classificação, os licitantes ou fornecedores que aceitarem cotar o objeto com preço igual ao do adjudicatário antecederão aqueles que mantiverem sua proposta original.

8.5 A habilitação dos licitantes que comporão o cadastro de reserva será efetuada quando houver necessidade de contratação dos licitantes remanescentes, nas seguintes hipóteses:

8.5.1 (a) quando o licitante vencedor não assinar a ata de registro de preços no prazo e nas condições estabelecidos no edital; ou

8.5.2 (b) quando houver o cancelamento do registro do fornecedor ou do registro de preços, nas hipóteses previstas nos art. 28 e art. 29 do Decreto nº 11.462/23.

8.6 Na hipótese de nenhum dos licitantes que aceitaram cotar o objeto com preço igual ao do adjudicatário concordar com a contratação nos termos em igual prazo e nas condições propostas pelo primeiro classificado, a Administração, observados o valor estimado e a sua eventual atualização na forma prevista no edital, poderá:



PREFEITURA MUNICIPAL DE CABRÁLIA PAULISTA

GABINETE DO PODER EXECUTIVO

CNPJ Nº 46.137.469/0001-78



- 8.7 convocar os licitantes que mantiveram sua proposta original para negociação, na ordem de classificação, com vistas à obtenção de preço melhor, mesmo que acima do preço do adjudicatário; ou
- 8.8 adjudicar e firmar o contrato nas condições ofertadas pelos licitantes remanescentes, observada a ordem de classificação, quando frustrada a negociação de melhor condição.

9 DOS RECURSOS

9.1 A interposição de recurso referente ao julgamento das propostas, à habilitação ou inabilitação de licitantes, à anulação ou revogação da licitação, observará o disposto no art. 165 da Lei nº 14.133, de 2021.

9.2 O prazo recursal é de 3 (três) dias úteis, contados da data de intimação ou de lavratura da ata.

9.3 Quando o recurso apresentado impugnar o julgamento das propostas ou o ato de habilitação ou inabilitação do licitante:

9.3.1 a intenção de recorrer deverá ser manifestada imediatamente, sob pena de preclusão;

9.3.2 o prazo para a manifestação da intenção de recorrer não será inferior a 30 (trinta) minutos.

9.3.3 o prazo para apresentação das razões recursais será iniciado na data de intimação ou de lavratura da ata de habilitação ou inabilitação;

9.3.4 na hipótese de adoção da inversão de fases prevista no § 1º do art. 17 da Lei nº 14.133, de 2021, o prazo para apresentação das razões recursais será iniciado na data de intimação da ata de julgamento.

9.4 Os recursos deverão ser encaminhados em campo próprio do sistema.

9.5 O recurso será dirigido à autoridade que tiver editado o ato ou proferido a decisão recorrida, a qual poderá reconsiderar sua decisão no prazo de 3 (três) dias úteis, ou, nesse mesmo prazo, encaminhar recurso para a autoridade superior, a qual deverá proferir sua decisão no prazo de 10 (dez) dias úteis, contado do recebimento dos autos.

9.6 Os recursos interpostos fora do prazo não serão conhecidos.

9.7 O prazo para apresentação de contrarrazões ao recurso pelos demais licitantes será de 3 (três) dias úteis, contados da data da intimação pessoal ou da divulgação da interposição do recurso, assegurada a vista imediata dos elementos indispensáveis à defesa de seus interesses.

9.8 O recurso e o pedido de reconsideração terão efeito suspensivo do ato ou da decisão recorrida até que sobrevenha decisão final da autoridade competente.

9.9 O acolhimento do recurso invalida tão somente os atos insuscetíveis de aproveitamento.

9.10 Os autos do processo permanecerão com vista franqueada aos interessados no sítio eletrônico (<https://www.cabralia.sp.gov.br>) e (<http://186.224.14.206:5656/comprasedital>).

10 DAS INFRAÇÕES ADMINISTRATIVAS E SANÇÕES

10.1 Comete infração administrativa, nos termos da lei, o licitante que, com dolo ou culpa:

10.1.1 deixar de entregar a documentação exigida para o certame ou não entregar qualquer documento que tenha sido solicitado pelo Agente de Contratação durante o certame;

10.1.2 Salvo em decorrência de fato superveniente devidamente justificado, não mantiver a proposta em especial quando:

10.1.2.1 não enviar a proposta adequada ao último lance ofertado ou após a negociação;

10.1.2.2 recusar-se a enviar o detalhamento da proposta quando exigível;

10.1.2.3 pedir para ser desclassificado quando encerrada a etapa competitiva;

10.1.2.4 deixar de apresentar amostra; ou

10.1.2.5 apresentar proposta ou amostra em desacordo com as especificações do edital;

10.1.3 não celebrar o contrato ou não entregar a documentação exigida para a contratação, quando convocado dentro do prazo de validade de sua proposta;

10.1.3.1 recusar-se, sem justificativa, a assinar o contrato ou a ata de registro de preço, ou a aceitar ou retirar o instrumento equivalente no prazo estabelecido pela Administração;



PREFEITURA MUNICIPAL DE CABRÁLIA PAULISTA

GABINETE DO PODER EXECUTIVO

CNPJ Nº 46.137.469/0001-78



10.1.4 apresentar declaração ou documentação falsa exigida para o certame ou prestar declaração falsa durante a licitação

10.1.5 fraudar a licitação

10.1.6 comportar-se de modo inidôneo ou cometer fraude de qualquer natureza, em especial quando:

10.1.6.1 induzir deliberadamente a erro no julgamento;

10.1.6.2 apresentar amostra falsificada ou deteriorada;

10.1.7 praticar atos ilícitos com vistas a frustrar os objetivos da licitação

10.1.8 praticar ato lesivo previsto no art. 5º da Lei n.º 12.846, de 2013.

10.2 Com fulcro na Lei nº 14.133, de 2021, a Administração poderá, garantida a prévia defesa, aplicar aos licitantes e/ou adjudicatários as seguintes sanções, sem prejuízo das responsabilidades civil e criminal:

10.2.1 advertência;

10.2.2 multa;

10.2.3 impedimento de licitar e contratar; e

10.2.4 declaração de inidoneidade para licitar ou contratar, enquanto perdurarem os motivos determinantes da punição ou até que seja promovida sua reabilitação perante a própria autoridade que aplicou a penalidade.

10.3 Na aplicação das sanções serão considerados:

10.3.1 a natureza e a gravidade da infração cometida.

10.3.2 as peculiaridades do caso concreto;

10.3.3 as circunstâncias agravantes ou atenuantes;

10.3.4 os danos que dela provierem para a Administração Pública;

10.3.5 a implantação ou o aperfeiçoamento de programa de integridade, conforme normas e orientações dos órgãos de controle.

10.4 A multa será recolhida em percentual de 10% incidente sobre o valor do contrato licitado, recolhida no prazo máximo de 05 dias úteis, a contar da comunicação oficial.

10.4.1 Para as infrações previstas nos itens 10.1.1, 10.1.2 e 10.1.3, a multa será 10% a 15% do valor do contrato licitado.

10.4.2 Para as infrações previstas nos itens 10.1.4, 10.1.5, 10.1.6, 10.1.7 e 10.1.8, a multa será de 15% do valor do contrato licitado.

10.5 As sanções de advertência, impedimento de licitar e contratar e declaração de inidoneidade para licitar ou contratar poderão ser aplicadas, cumulativamente ou não, à penalidade de multa.

10.6 Na aplicação da sanção de multa será facultada a defesa do interessado no prazo de 15 (quinze) dias úteis, contado da data de sua intimação.

10.7 A sanção de impedimento de licitar e contratar será aplicada ao responsável em decorrência das infrações administrativas relacionadas nos itens 10.1.1, 10.1.2 e 10.1.3, quando não se justificar a imposição de penalidade mais grave, e impedirá o responsável de licitar e contratar no âmbito da Administração Pública direta e indireta do ente federativo a qual pertencer o órgão ou entidade, pelo prazo máximo de 3 (três) anos.

10.8 Poderá ser aplicada ao responsável a sanção de declaração de inidoneidade para licitar ou contratar, em decorrência da prática das infrações dispostas nos itens 10.1.4, 10.1.5, 10.1.6, 10.1.7 e 10.1.8, bem como pelas infrações administrativas previstas nos itens 10.1.1, 10.1.2 e 10.1.3 que justifiquem a imposição de penalidade mais grave que a sanção de impedimento de licitar e contratar, cuja duração observará o prazo previsto no art. 156, §5º, da Lei n.º 14.133/2021.

10.9 A recusa injustificada do adjudicatário em assinar o contrato ou a ata de registro de preço, ou em aceitar ou retirar o instrumento equivalente no prazo estabelecido pela Administração, descrita no item 10.1.3, caracterizará o descumprimento total da obrigação assumida e o sujeitará às penalidades e à imediata perda da garantia de proposta em favor do órgão ou entidade promotora da licitação, nos termos do art. 45, §4º da IN SEGES/ME n.º 73, de 2022.



PREFEITURA MUNICIPAL DE CABRÁLIA PAULISTA

GABINETE DO PODER EXECUTIVO

CNPJ Nº 46.137.469/0001-78



10.10 A apuração de responsabilidade relacionadas às sanções de impedimento de licitar e contratar e de declaração de inidoneidade para licitar ou contratar demandará a instauração de processo de responsabilização a ser conduzido por comissão composta por 2 (dois) ou mais servidores estáveis, que avaliará fatos e circunstâncias conhecidos e intimará o licitante ou o adjudicatário para, no prazo de 15 (quinze) dias úteis, contado da data de sua intimação, apresentar defesa escrita e especificar as provas que pretenda produzir.

10.11 Caberá recurso no prazo de 15 (quinze) dias úteis da aplicação das sanções de advertência, multa e impedimento de licitar e contratar, contado da data da intimação, o qual será dirigido à autoridade que tiver proferido a decisão recorrida, que, se não a reconsiderar no prazo de 5 (cinco) dias úteis, encaminhará o recurso com sua motivação à autoridade superior, que deverá proferir sua decisão no prazo máximo de 20 (vinte) dias úteis, contado do recebimento dos autos.

10.12 Caberá a apresentação de pedido de reconsideração da aplicação da sanção de declaração de inidoneidade para licitar ou contratar no prazo de 15 (quinze) dias úteis, contado da data da intimação, e decidido no prazo máximo de 20 (vinte) dias úteis, contado do seu recebimento.

10.13 O recurso e o pedido de reconsideração terão efeito suspensivo do ato ou da decisão recorrida até que sobrevenha decisão final da autoridade competente.

10.14 A aplicação das sanções previstas neste edital não exclui, em hipótese alguma, a obrigação de reparação integral dos danos causados.

11 DA IMPUGNAÇÃO AO EDITAL E DO PEDIDO DE ESCLARECIMENTO

11.1 Qualquer pessoa é parte legítima para impugnar este Edital por irregularidade na aplicação da Lei nº 14.133, de 2021, devendo protocolar o pedido até 3 (três) dias úteis antes da data da abertura do certame.

11.2 A resposta à impugnação ou ao pedido de esclarecimento será divulgado em sítio eletrônico oficial no prazo de até 3 (três) dias úteis, limitado ao último dia útil anterior à data da abertura do certame.

11.3 A impugnação e o pedido de esclarecimento poderão ser realizados por forma eletrônica, pelos seguintes meios: licitacoes@cabralia.sp.gov.br e (<http://186.224.14.206:5656/comprasedital>).

11.4 As impugnações e pedidos de esclarecimentos não suspendem os prazos previstos no certame.

11.5 A concessão de efeito suspensivo à impugnação é medida excepcional e deverá ser motivada pelo agente de contratação, nos autos do processo de licitação.

11.6 Acolhida a impugnação, será definida e publicada nova data para a realização do certame.

12 DAS DISPOSIÇÕES GERAIS

12.1 Será divulgada ata da sessão pública no sistema eletrônico.

12.2 Não havendo expediente ou ocorrendo qualquer fato superveniente que impeça a realização do certame na data marcada, a sessão será automaticamente transferida para o primeiro dia útil subsequente, no mesmo horário anteriormente estabelecido, desde que não haja comunicação em contrário, pelo Agente de Contratação e equipe de apoio.

12.3 Todas as referências de tempo no Edital, no aviso e durante a sessão pública observarão o horário de Brasília - DF.

12.4 A homologação do resultado desta licitação não implicará direito à contratação.

12.5 As normas disciplinadoras da licitação serão sempre interpretadas em favor da ampliação da disputa entre os interessados, desde que não comprometam o interesse da Administração, o princípio da isonomia, a finalidade e a segurança da contratação.

12.6 Os licitantes assumem todos os custos de preparação e apresentação de suas propostas e a Administração não será, em nenhum caso, responsável por esses custos, independentemente da condução ou do resultado do processo licitatório.

12.7 Na contagem dos prazos estabelecidos neste Edital e seus Anexos, excluir-se-á o dia do início e incluir-se-á o do vencimento. Só se iniciam e vencem os prazos em dias de expediente na Administração.



PREFEITURA MUNICIPAL DE CABRÁLIA PAULISTA

GABINETE DO PODER EXECUTIVO

CNPJ Nº 46.137.469/0001-78



12.8 O desatendimento de exigências formais não essenciais não importará o afastamento do licitante, desde que seja possível o aproveitamento do ato, observados os princípios da isonomia e do interesse público.

12.9 Em caso de divergência entre disposições deste Edital e de seus anexos ou demais peças que compõem o processo, prevalecerá as deste Edital.

12.10 O Edital e seus anexos estão disponíveis, na íntegra no portal SCPI PORTAL DE COMPRAS, disponível no endereço: (<http://186.224.14.206:5656/comprasedital>) e no Site Oficial do Município (<https://www.cabralia.sp.gov.br>).

12.11 Integram este Edital, para todos os fins e efeitos, os seguintes anexos:

12.11.1 ANEXO I – Termo de Referência

12.11.1.1 Apêndice do Anexo I – Estudo Técnico Preliminar

12.11.2 ANEXO II – Modelo de proposta

12.11.3 ANEXO III – Declaração Unificada

12.11.4 ANEXO IV- PLANILHA ORÇAMENTÁRIA

12.11.5 ANEXO V- CRONOGRAMA FÍSICO FINANCEIRO

12.11.6 ANEXO VI- MEMORIAL DESCRITIVO

12.11.7 ANEXO VII – PROJETO DE REFORMA DOS SANITÁRIOS

12.11.8 ANEXO VIII- Minuta do Contrato.

Cabralia Paulista, 20 de maio de 2026.

PREFEITURA MUNICIPAL DE CABRÁLIA PAULISTA

ODEMIL ORTIZ DE CAMARGO

Prefeito Municipal



PREFEITURA MUNICIPAL DE CABRÁLIA PAULISTA

DEPARTAMENTO DE ENGENHARIA

CNPJ Nº 46.137.469/0001-78



TERMO DE REFERÊNCIA – LEI 14.133/21

1. CONDIÇÕES GERAIS DA CONTRATAÇÃO

1.1 **CONTRATAÇÃO DE EMPRESA ESPECIALIZADA PARA A REFORMA DOS SANITÁRIOS DO CENTRO POLIESPORTIVO JUCA DE OLIVEIRA**, conforme Projeto Técnico, Planilha Orçamentária, Cronograma Físico Financeiro e Memorial Descritivo anexo ao presente processo.

1.2 O prazo de vigência da contratação é de 12 (doze) meses, contados da assinatura do contrato, na forma do artigo 105 da Lei nº 14.133, de 2021.

1.3 O contrato oferece maior detalhamento das regras que serão aplicadas em relação à vigência da contratação.

2. FUNDAMENTAÇÃO E DESCRIÇÃO DA NECESSIDADE DA CONTRATAÇÃO

2.1 Fundamentação da Contratação e de seus quantitativos encontra-se pormenorizada em tópico específico dos Estudos Técnicos Preliminares, apêndice deste Termo de Referência.

3. REQUISITOS DA CONTRATAÇÃO

Subcontratação e prorrogação da contratação

3.1 Não é admitida a subcontratação do objeto contratual.

3.2 O contrato oferece maior detalhamento das regras que serão aplicadas em relação à subcontratação, caso admitida.

3.3 O contratado não tem direito subjetivo à prorrogação contratual.

Da garantia da proposta

3.4 Será exigida, no momento da apresentação da proposta, a comprovação do recolhimento de quantia a título de garantia de proposta, como requisito de pré-habilitação.

3.5 A garantia de proposta não poderá ser superior a 1% (cinco por cento) do valor estimado para a contratação R\$ 233.360,93.

3.5.1 O comprovante de recolhimento da caução de garantia de participação, na modalidade dinheiro ou títulos da dívida pública, deverá ser obtido junto à Lançadoria do Município, com no mínimo 03 (três) dia útil de antecedência da abertura da Sessão e deverá ser inserida na habilitação.

3.6 A garantia de proposta no valor de **R\$ 2.333,61** será devolvida aos licitantes no prazo de 10 (dez) dias úteis, contado da assinatura do contrato ou da data em que for declarada fracassada a licitação.

3.6.1 Caso, a empresa seja vencedora do certame, deverá realizar a complementação até o total de 5 (cinco por cento) do valor homologado.

3.7 Implicará execução do valor integral da garantia de proposta a recusa em assinar o contrato ou a não apresentação dos documentos para a contratação.

3.8 O licitante poderá optar pela prestação da garantia de proposta em uma das modalidades:

3.8.1 Caução em dinheiro;

3.8.2 Títulos da dívida pública emitidos sob a forma escritural, mediante



engenharia@cabralia.sp.gov.br



14 3285-1244



Rua Joaquim dos Santos Campones, 661, Centro, Cabralia Paulista -SP



PREFEITURA MUNICIPAL DE CABRÁLIA PAULISTA

DEPARTAMENTO DE ENGENHARIA

CNPJ Nº 46.137.469/0001-78



registro em sistema centralizado de liquidação e de custódia autorizado pelo Banco Central do Brasil, e avaliados por seus valores econômicos, conforme definido pelo Ministério da Economia;

3.8.3 Seguro-garantia;

3.8.4 Fiança bancária

Da garantia Contratual

3.9 A contratada deverá apresentar, no momento da assinatura do contrato, garantia de execução contratual, no percentual de até 5% (cinco por cento) do valor inicial do contrato, conforme disposto no art. 96, inciso I da Lei nº 14.133/2021, nas seguintes modalidades:

3.9.1 caução em dinheiro ou em títulos da dívida pública;

3.9.2 seguro-garantia;

3.9.3 fiança bancária.

3.10 Caso seja utilizada a modalidade de seguro-garantia, a apólice deverá ter validade durante toda a vigência do contrato e por mais 90 (noventa) dias após o término desse período.

3.10.1 A modalidade seguro-garantia deverá observar as seguintes condições:

3.10.2 Emitida por seguradora autorizada a operar no Brasil pela SUSEP;

3.10.3 Vigência compatível com o prazo contratual, prorrogando-se automaticamente na hipótese de prorrogação contratual;

3.10.4 Valor atualizado conforme reajustes e eventuais aditivos que alterem o valor do contrato;

3.11 Deverá prever expressamente a cobertura de inadimplemento das obrigações contratuais, inclusive multas e indenizações devidas pela contratada.

3.12 A inobservância do prazo fixado para apresentação da garantia acarretará a aplicação de multa de 0,07% (sete centésimos por cento) do valor do contrato por dia de atraso, até o máximo de 2% (dois por cento).

3.13 O atraso superior a 10 (dez) dias autoriza a Administração a promover a rescisão do contrato por descumprimento ou cumprimento irregular de suas cláusulas, conforme dispõem os incisos I e II do art. 137 da Lei n. 14.133 de 2021.

3.14 Respeitadas as demais condições contidas neste Edital e seus Anexos, a garantia será liberada após a integral execução do Contrato, desde que a Licitante CONTRATADA tenha cumprido todas as obrigações contratuais.

3.15 A garantia deverá contemplar, além do prazo de execução de Contrato, o prazo para recebimento definitivo da obra, devendo ser renovada a cada prorrogação, repactuação ou alteração efetiva no Contrato.

3.16 A não apresentação da garantia de execução dentro do prazo estabelecido para assinatura do contrato poderá acarretar a perda do direito à contratação, aplicação de penalidades e convocação dos licitantes remanescentes.

Vistoria

3.17 A avaliação prévia do local de execução dos serviços **SERÁ OPCIONAL**, aconselhamos que a visita deve ser imprescindível para o conhecimento pleno das condições e peculiaridades do objeto a ser contratado, acompanhado por servidor designado para esse fim.



engenharia@cabralia.sp.gov.br



14 3285-1244



Rua Joaquim dos Santos Camponez, 661, Centro, Cabralia Paulista -SP



PREFEITURA MUNICIPAL DE CABRÁLIA PAULISTA

DEPARTAMENTO DE ENGENHARIA

CNPJ Nº 46.137.469/0001-78



3.18 Serão disponibilizados data e horário aos interessados em realizar a vistoria prévia. Para o agendamento a empresa deverá entrar em contato através do e-mail: engenharia@cabralia.sp.gov.br ou pelo telefone (14) 3285-1244.

3.19 A Vistoria Técnica aos locais das obras deverá ser realizada por representante legal ou preposto designado pelo licitante, através de agendamento junto ao Setor de Engenharia da Prefeitura Municipal, com os Sr. Wagner Alexandre de Magalhães, através do e-mail: engenharia@cabralia.sp.gov.br ou pelo telefone (14) 3285-1244. Fica compreendido a Visita Técnica a partir do dia de publicação do edital de licitações, nos horários de expediente da repartição pública.

3.20 O licitante que realizar visita técnica deverá apresentar atestado de visita técnica emitido pelo engenheiro do município. Esse atestado deverá ser anexado na habilitação na qualificação técnica.

3.21 O licitante que optar pela não realização de visita técnica deverá apresentar declaração de que tomou conhecimento de todas as informações e das condições locais para o cumprimento das obrigações objeto da licitação. Esse atestado deverá ser anexado na habilitação na qualificação técnica.

4 MODELO DE EXECUÇÃO DO OBJETO

Condições de Execução

4.1 Os serviços deverão ser executados no endereço indicado nas peças técnicas de engenharia e no projeto de implantação anexo ao presente processo.

4.2 O prazo de execução do objeto será por um período máximo de 4 meses em conformidade com cronograma físico financeiro anexo ao presente processo

4.3 O prazo de início de execução dos serviços será contado da emissão da ordem de serviço e as medições ocorrerão de forma periódica em conformidade com a evolução das obras e a solicitação apresentada pela empresa responsável pela execução.

4.3.1 Caso não seja possível o início na data assinalada, a empresa deverá comunicar as razões respectivas com pelo menos 5 dias de antecedência para que qualquer pleito de prorrogação de prazo seja analisado, ressalvadas situações de caso fortuito e força maior.

4.4 Para a perfeita execução dos serviços, a Contratada deverá disponibilizar os materiais, equipamentos, ferramentas e utensílios necessários, nas quantidades estimadas e qualidades a seguir estabelecidas, promovendo sua substituição quando necessário em conformidade com as necessidades e exigências previstas nas peças técnicas de engenharia.

5 MODELO DE GESTÃO DO CONTRATO

5.1 O contrato deverá ser executado fielmente pelas partes, de acordo com as cláusulas avençadas e as normas da Lei nº 14.133, de 2021, e cada parte responderá pelas consequências de sua inexecução total ou parcial.

5.2 Em caso de impedimento, ordem de paralisação ou suspensão do contrato, o cronograma de execução será prorrogado automaticamente pelo tempo correspondente, anotadas tais circunstâncias mediante simples apostila.

5.3 As comunicações entre o órgão ou entidade e a contratada devem ser realizadas por escrito sempre que o ato exigir tal formalidade, admitindo-se o uso de



engenharia@cabralia.sp.gov.br



14 3285-1244



Rua Joaquim dos Santos Campones, 661, Centro, Cabralia Paulista -SP



PREFEITURA MUNICIPAL DE CABRÁLIA PAULISTA

DEPARTAMENTO DE ENGENHARIA

CNPJ Nº 46.137.469/0001-78



mensagem eletrônica para esse fim.

5.4 O órgão ou entidade poderá convocar representante da empresa para adoção de providências que devam ser cumpridas de imediato.

5.5 Após a assinatura do contrato ou instrumento equivalente, o órgão ou entidade poderá convocar o representante da empresa contratada para reunião inicial para apresentação do plano de fiscalização, que conterà informações acerca das obrigações contratuais, dos mecanismos de fiscalização, das estratégias para execução do objeto, do plano complementar de execução da contratada, quando houver, do método de aferição dos resultados e das sanções aplicáveis, dentre outros.

Preposto

5.6 A Contratada designará formalmente o preposto da empresa, antes do início da prestação dos serviços, indicando no instrumento os poderes e deveres em relação à execução do objeto contratado.

5.7 A Contratada poderá manter preposto da empresa no local da execução do objeto durante o período de execução da obra.

5.8 A Contratante poderá recusar, desde que justificadamente, a indicação ou a manutenção do preposto da empresa, hipótese em que a Contratada designará outro para o exercício da atividade.

Fiscalização

5.9 A execução do contrato deverá ser acompanhada e fiscalizada pelo(s) fiscal(is) do contrato, ou pelos respectivos substitutos (Lei nº 14.133, de 2021, art. 117, caput).

Fiscalização Técnica

5.10 O fiscal técnico do contrato acompanhará a execução do contrato, para que sejam cumpridas todas as condições estabelecidas no contrato, de modo a assegurar os melhores resultados para a Administração. (Decreto nº 11.246, de 2022, art. 22, VI);

5.11 O fiscal técnico do contrato anotará no histórico de gerenciamento do contrato todas as ocorrências relacionadas à execução do contrato, com a descrição do que for necessário para a regularização das faltas ou dos defeitos observados. (Lei nº 14.133, de 2021, art. 117, §1º e Decreto nº 11.246, de 2022, art. 22, II);

5.12 Identificada qualquer inexatidão ou irregularidade, o fiscal técnico do contrato emitirá notificações para a correção da execução do contrato, determinando prazo para a correção. (Decreto nº 11.246, de 2022, art. 22, III);

5.13 O fiscal técnico do contrato informará ao gestor do contrato, em tempo hábil, a situação que demandar decisão ou adoção de medidas que ultrapassem sua competência, para que adote as medidas necessárias e saneadoras, se for o caso. (Decreto nº 11.246, de 2022, art. 22, IV);

5.14 No caso de ocorrências que possam inviabilizar a execução do contrato nas datas aprazadas, o fiscal técnico do contrato comunicará o fato imediatamente ao gestor do contrato. (Decreto nº 11.246, de 2022, art. 22, V);

5.15 O fiscal técnico do contrato comunicará ao gestor do contrato, em tempo hábil, o término do contrato sob sua responsabilidade, com vistas à tempestiva renovação ou à prorrogação contratual (Decreto nº 11.246, de 2022, art. 22, VII).



engenharia@cabralia.sp.gov.br



14 3285-1244



Rua Joaquim dos Santos Camponez, 661, Centro, Cabralia Paulista -SP



PREFEITURA MUNICIPAL DE CABRÁLIA PAULISTA

DEPARTAMENTO DE ENGENHARIA

CNPJ Nº 46.137.469/0001-78

Fiscalização Administrativa

5.16 O fiscal administrativo do contrato verificará a manutenção das condições de habilitação da contratada, acompanhará o empenho, o pagamento, as garantias, as glosas e a formalização de apostilamento e termos aditivos, solicitando quaisquer documentos comprobatórios pertinentes, caso necessário (Art. 23, I e II, do Decreto nº 11.246, de 2022).

5.17 Caso ocorra descumprimento das obrigações contratuais, o fiscal administrativo do contrato atuará tempestivamente na solução do problema, reportando ao gestor do contrato para que tome as providências cabíveis, quando ultrapassar a sua competência; (Decreto nº 11.246, de 2022, art. 23, IV).

Gestor do Contrato

5.18 O gestor do contrato coordenará a atualização do processo de acompanhamento e fiscalização do contrato contendo todos os registros formais da execução no histórico de gerenciamento do contrato, a exemplo da ordem de serviço, do registro de ocorrências, das alterações e das prorrogações contratuais, elaborando relatório com vistas à verificação da necessidade de adequações do contrato para fins de atendimento da finalidade da administração. (Decreto nº 11.246, de 2022, art. 21, IV).

5.19 O gestor do contrato acompanhará os registros realizados pelos fiscais do contrato, de todas as ocorrências relacionadas à execução do contrato e as medidas adotadas, informando, se for o caso, à autoridade superior àquelas que ultrapassarem a sua competência. (Decreto nº 11.246, de 2022, art. 21, II).

5.20 O gestor do contrato acompanhará a manutenção das condições de habilitação da contratada, para fins de empenho de despesa e pagamento, e anotará os problemas que obstem o fluxo normal da liquidação e do pagamento da despesa no relatório de riscos eventuais. (Decreto nº 11.246, de 2022, art. 21, III).

5.21 O gestor do contrato emitirá documento comprobatório da avaliação realizada pelos fiscais técnico, administrativo e setorial quanto ao cumprimento de obrigações assumidas pelo contratado, com menção ao seu desempenho na execução contratual, baseado nos indicadores objetivamente definidos e aferidos, e a eventuais penalidades aplicadas, devendo constar do cadastro de atesto de cumprimento de obrigações. (Decreto nº 11.246, de 2022, art. 21, VIII).

5.22 O gestor do contrato tomará providências para a formalização de processo administrativo de responsabilização para fins de aplicação de sanções, a ser conduzido pela comissão de que trata o art. 158 da Lei nº 14.133, de 2021, ou pelo agente ou pelo setor com competência para tal, conforme o caso. (Decreto nº 11.246, de 2022, art. 21, X).

5.23 O gestor do contrato deverá elaborar relatório final com informações sobre a consecução dos objetivos que tenham justificado a contratação e eventuais condutas a serem adotadas para o aprimoramento das atividades da Administração. (Decreto nº 11.246, de 2022, art. 21, VI).

5.24 O gestor do contrato deverá enviar a documentação pertinente ao setor de contratos para a formalização dos procedimentos de liquidação e pagamento, no valor dimensionado pela fiscalização e gestão nos termos do contrato.



engenharia@cabralia.sp.gov.br



14 3285-1244



Rua Joaquim dos Santos Camponez, 661, Centro, Cabralia Paulista -SP



PREFEITURA MUNICIPAL DE CABRÁLIA PAULISTA

DEPARTAMENTO DE ENGENHARIA

CNPJ Nº 46.137.469/0001-78



6 CRITÉRIOS DE MEDIÇÃO E PAGAMENTO

6.1 A avaliação da execução do objeto (medição) será executada pelo setor de Engenharia do Município.

6.1.1 Será indicada a retenção ou glosa no pagamento, proporcional à irregularidade verificada, sem prejuízo das sanções cabíveis, caso se constate que a Contratada:

6.1.1.1 não produzir os resultados acordados,

6.1.1.2 deixar de executar, ou não executar com a qualidade mínima exigida as atividades contratadas; ou

6.1.1.3 deixar de utilizar materiais e recursos humanos exigidos para a execução do serviço, ou utilizá-los com qualidade ou quantidade inferior à demandada.

6.1.1.4 Os pagamentos serão realizados por medição efetivamente aprovada pelo Engenheiro do Município.

Do recebimento

6.2 Ao final de cada etapa da execução contratual, conforme previsto no Cronograma Físico- Financeiro, o Contratado apresentará a medição prévia dos serviços executados no período, por meio de planilha e memória de cálculo detalhada.

6.2.1 Uma etapa será considerada efetivamente concluída quando os serviços previstos para aquela etapa, no Cronograma Físico-Financeiro, estiverem executados em sua totalidade.

6.2.2 O contratado também apresentará, a cada medição, os documentos comprobatórios da procedência legal dos produtos e subprodutos florestais utilizados naquela etapa da execução contratual, quando for o caso.

6.3 Os serviços serão recebidos provisoriamente, pelo Setor de Engenharia mediante termos detalhados, quando verificado o cumprimento das exigências de caráter técnico e administrativo. (Art. 140, I, a, da Lei nº 14.133 e Arts. 22, X e 23, X do Decreto nº 11.246, de 2022).

6.3.1 O fiscal setorial do contrato, quando houver, realizará o recebimento provisório sob o ponto de vista técnico e administrativo.

6.3.2 Para efeito de recebimento provisório, ao final de cada período de faturamento, o fiscal técnico do contrato irá apurar o resultado das avaliações da execução do objeto e, se for o caso, a análise do desempenho e qualidade da prestação dos serviços realizados em consonância com os indicadores previstos, que poderá resultar no redimensionamento de valores a serem pagos à contratada, registrando em relatório a ser encaminhado ao gestor do contrato.

6.3.3 Será considerado como ocorrido o recebimento provisório com a entrega do termo detalhado ou, em havendo mais de um a ser feito, com a entrega do último.

6.3.4 O Contratado fica obrigado a reparar, corrigir, remover, reconstruir ou substituir, às suas expensas, no todo ou em parte, o objeto em que se verificarem vícios, defeitos ou incorreções resultantes da execução ou materiais empregados, cabendo à fiscalização não atestar a última e/ou única medição de serviços até que sejam sanadas todas as eventuais pendências que possam vir a ser apontadas no Recebimento Provisório.

6.3.5 A fiscalização não efetuará o ateste da última e/ou única medição de serviços até que sejam sanadas todas as eventuais pendências que possam vir a ser



engenharia@cabralia.sp.gov.br



14 3285-1244



Rua Joaquim dos Santos Campones, 661, Centro, Cabralia Paulista -SP



PREFEITURA MUNICIPAL DE CABRÁLIA PAULISTA

DEPARTAMENTO DE ENGENHARIA

CNPJ Nº 46.137.469/0001-78



apontadas no Recebimento Provisório. (Art. 119 c/c art. 140 da Lei nº 14133, de 2021)

6.3.6 O recebimento provisório também ficará sujeito, quando cabível, à conclusão de todos os testes de campo e à entrega dos Manuais e Instruções exigíveis.

6.3.7 Os serviços poderão ser rejeitados, no todo ou em parte, quando em desacordo com as especificações constantes neste Termo de Referência e na proposta, sem prejuízo da aplicação das penalidades.

6.4 Quando a fiscalização for exercida por um único servidor, o Termo Detalhado deverá conter o registro, a análise e a conclusão acerca das ocorrências na execução do contrato, em relação à fiscalização técnica e administrativa e demais documentos que julgar necessários, devendo encaminhá-los ao gestor do contrato para recebimento definitivo.

6.5 Os serviços serão recebidos definitivamente no prazo de 720 dias, contados do recebimento provisório, por servidor ou comissão designada pela autoridade competente, após a verificação da qualidade e quantidade do serviço e consequente aceitação mediante termo detalhado, obedecendo os seguintes procedimentos:

6.5.1 Emitir documento comprobatório da avaliação realizada pelos fiscais técnico, administrativo e setorial, quando houver, no cumprimento de obrigações assumidas pelo contratado, com menção ao seu desempenho na execução contratual, baseado em indicadores objetivamente definidos e aferidos, e a eventuais penalidades aplicadas, devendo constar do cadastro de atesto de cumprimento de obrigações, conforme regulamento (art. 21, VIII, Decreto nº 11.246, de 2022).

6.5.2 Realizar a análise dos relatórios e de toda a documentação apresentada pela fiscalização e, caso haja irregularidades que impeçam a liquidação e o pagamento da despesa, indicar as cláusulas contratuais pertinentes, solicitando à CONTRATADA, por escrito, as respectivas correções;

6.5.3 Emitir Termo Detalhado para efeito de recebimento definitivo dos serviços prestados, com base nos relatórios e documentações apresentadas; e

6.5.4 Comunicar a empresa para que emita a Nota Fiscal ou Fatura, com o valor exato dimensionado pela fiscalização.

6.5.5 Enviar a documentação pertinente ao setor de contratos para a formalização dos procedimentos de liquidação e pagamento, no valor dimensionado pela fiscalização e gestão.

6.6 No caso de controvérsia sobre a execução do objeto, quanto à dimensão, qualidade e quantidade, deverá ser observado o teor do art. 143 da Lei nº 14.133, de 2021, comunicando-se à empresa para emissão de Nota Fiscal no que pertence à parcela incontroversa da execução do objeto, para efeito de liquidação e pagamento.

6.7 Nenhum prazo de recebimento ocorrerá enquanto pendente a solução, pelo contratado, de inconsistências verificadas na execução do objeto ou no instrumento de cobrança.

6.8 O recebimento provisório ou definitivo não excluirá a responsabilidade civil pela solidez e pela segurança do serviço nem a responsabilidade ético-profissional pela perfeita execução do contrato.

Liquidação

6.9 Após realizar e aprovar a medição estipulada no cronograma de execução,



engenharia@cabralia.sp.gov.br



14 3285-1244



Rua Joaquim dos Santos Camponez, 661, Centro, Cabralia Paulista -SP



PREFEITURA MUNICIPAL DE CABRÁLIA PAULISTA

DEPARTAMENTO DE ENGENHARIA

CNPJ Nº 46.137.469/0001-78



o engenheiro/fiscal do contrato, aguardará o repasse de recursos financeiros do Órgão Concessor (Governo Estadual).

6.10 Para fins de liquidação, o setor competente deve verificar se a Nota Fiscal ou Fatura apresentada expressa os elementos necessários e essenciais do documento, tais como:

- a) o prazo de validade;
- b) a data da emissão;
- c) os dados do contrato e do órgão contratante;
- d) o período respectivo de execução do contrato;
- e) o valor a pagar; e
- f) eventual destaque do valor de retenções tributárias cabíveis.

6.11 Havendo erro na apresentação da Nota Fiscal/Fatura, ou circunstância que impeça a liquidação da despesa, esta ficará sobrestada até que o contratado providencie as medidas saneadoras, reiniciando-se o prazo após a comprovação da regularização da situação, sem ônus à contratante;

6.12 A Nota Fiscal ou Fatura deverá ser obrigatoriamente acompanhada da comprovação da regularidade fiscal, constatada por meio de consulta on-line ao SICAF ou, na impossibilidade de acesso ao referido Sistema, mediante consulta aos sítios eletrônicos oficiais ou à documentação mencionada no art. 68 da Lei nº 14.133/2021.

6.13 A Administração deverá realizar consulta ao SICAF para: a) verificar a manutenção das condições de habilitação exigidas no edital; b) identificar possível razão que impeça a participação em licitação, no âmbito do órgão ou entidade, proibição de contratar com o Poder Público, bem como ocorrências impeditivas indiretas (INSTRUÇÃO NORMATIVA Nº 3, DE 26 DE ABRIL DE 2018).

6.14 Constatando-se, junto ao SICAF, a situação de irregularidade do contratado, será providenciada sua notificação, por escrito, para que, no prazo de 5 (cinco) dias úteis, regularize sua situação ou, no mesmo prazo, apresente sua defesa. O prazo poderá ser prorrogado uma vez, por igual período, a critério do contratante.

6.15 Não havendo regularização ou sendo a defesa considerada improcedente, o contratante deverá comunicar aos órgãos responsáveis pela fiscalização da regularidade fiscal quanto à inadimplência do contratado, bem como quanto à existência de pagamento a ser efetuado, para que sejam acionados os meios pertinentes e necessários para garantir o recebimento de seus créditos.

6.16 Persistindo a irregularidade, o contratante deverá adotar as medidas necessárias à rescisão contratual nos autos do processo administrativo correspondente, assegurada ao contratado a ampla defesa.

6.17 Após realizar e aprovar a medição estipulada no cronograma de execução, o engenheiro/fiscal do contrato, encaminhará a medição para o Setor Contábil o que aguardará o repasse de recursos financeiros do Órgão Concessor do Repasse Financeiro (Governo Estadual).

6.18 Após o Órgão Concessor aprovar a medição e repassar o importe financeiro para os cofres municipais, a Prefeitura realizará (em até 30 dias úteis) o pagamento da medição aprovada.



engenharia@cabralia.sp.gov.br



14 3285-1244



Rua Joaquim dos Santos Camponez, 661, Centro, Cabralia Paulista -SP



PREFEITURA MUNICIPAL DE CABRÁLIA PAULISTA

DEPARTAMENTO DE ENGENHARIA

CNPJ Nº 46.137.469/0001-78



Prazo de pagamento

6.19 Após realizar e aprovar a medição estipulada no cronograma de execução, o engenheiro/fiscal do contrato, encaminhará a medição para o Setor Contábil o que aguardará o repasse de recursos financeiros do Órgão Concessor do Repasse Financeiro (Governo Estadual).

6.20 Após o Órgão Concessor aprovar a medição e repassar o importe financeiro para os cofres municipais, a Prefeitura realizará (em até 30 dias úteis) o pagamento da medição aprovada.

Forma de pagamento

6.21 Quando do pagamento, será efetuada a retenção tributária prevista na legislação aplicável.

6.21.2 Independentemente do percentual de tributo inserido na planilha, quando houver, serão retidos na fonte, quando da realização do pagamento, os percentuais estabelecidos na legislação vigente.

6.22 O contratado regularmente optante pelo Simples Nacional, nos termos da Lei Complementar nº 123, de 2006, não sofrerá a retenção tributária quanto aos impostos e contribuições abrangidos por aquele regime. No entanto, o pagamento ficará condicionado à apresentação de comprovação, por meio de documento oficial, de que faz jus ao tratamento tributário favorecido previsto na referida Lei Complementar.

7 FORMA E CRITÉRIOS DE SELEÇÃO DO FORNECEDOR E REGIME DE EXECUÇÃO

Forma de seleção e critério de julgamento da proposta

7.1 O fornecedor será selecionado por meio da realização de procedimento de LICITAÇÃO, na modalidade CONCORRÊNCIA, sob a forma ELETRÔNICA, com adoção do critério de julgamento pelo MENOR PREÇO GLOBAL.

Regime de execução

7.1.1 O regime de execução do contrato será global.

Cré debates de aceitabilidade de preços

7.2 Ressalvado o objeto ou parte dele sujeito ao regime de empreitada por preço unitário, o critério de aceitabilidade de preços será o valor global estimado para a contratação.

7.2.1 O licitante que estiver mais bem colocado na disputa deverá apresentar à Administração, por meio eletrônico, planilha que contenha o preço global, os quantitativos e os preços unitários tidos como relevantes, conforme modelo de planilha elaborada pela Administração, para efeito de avaliação de exequibilidade (art. 59, §3º, da Lei nº 14.133/2021);

7.3 Para o objeto ou parte dele sujeito ao regime de empreitada por preço unitário o critério de aceitabilidade de preços será:

7.3.1 valor global: conforme valor estimado da licitação



engenharia@cabralia.sp.gov.br



14 3285-1244



Rua Joaquim dos Santos Campones, 661, Centro, Cabralia Paulista -SP



PREFEITURA MUNICIPAL DE CABRÁLIA PAULISTA

DEPARTAMENTO DE ENGENHARIA

CNPJ Nº 46.137.469/0001-78



8 HABILITAÇÃO

Para fins de habilitação, deverá o licitante comprovar os seguintes requisitos, que deverão ser anexados na plataforma no momento do credenciamento, sob pena de inabilitação:

8.1 Habilitação Jurídica

a) Cédula de identidade (RG) ou documento equivalente que, por força de lei, tenha validade para fins de identificação em todo o território nacional; **OBRIGATÓRIO**

b) Empresário individual: inscrição no Registro Público de Empresas Mercantis, a cargo da Junta Comercial da respectiva sede; **OBRIGATÓRIO**

c) Microempreendedor Individual - MEI: Certificado da Condição de Microempreendedor Individual - CCMEI, cuja aceitação ficará condicionada à verificação da autenticidade no sítio <https://www.gov.br/empresas-e-negocios/pt-br/empreendedor>; **OBRIGATÓRIO**

d) Sociedade empresária, sociedade limitada unipessoal – SLU ou sociedade identificada como empresa individual de responsabilidade limitada - EIRELI: inscrição do ato constitutivo, estatuto ou contrato social no Registro Público de Empresas Mercantis, a cargo da Junta Comercial da respectiva sede, acompanhada de documento comprobatório de seus administradores; **OBRIGATÓRIO**

e) Sociedade empresária estrangeira: portaria de autorização de funcionamento no Brasil, publicada no Diário Oficial da União e arquivada na Junta Comercial da unidade federativa onde se localizar a filial, agência, sucursal ou estabelecimento, a qual será considerada como sua sede, conforme Instrução Normativa DREI/ME n.º 77, de 18 de março de 2020. **OBRIGATÓRIO**

f) Sociedade simples: inscrição do ato constitutivo no Registro Civil de Pessoas Jurídicas do local de sua sede, acompanhada de documento comprobatório de seus administradores; **OBRIGATÓRIO**

g) Filial, sucursal ou agência de sociedade simples ou empresária: inscrição do ato constitutivo da filial, sucursal ou agência da sociedade simples ou empresária, respectivamente, no Registro Civil das Pessoas Jurídicas ou no Registro Público de Empresas Mercantis onde opera, com averbação no Registro onde tem sede a matriz. **OBRIGATÓRIO**

h) Sociedade cooperativa: ata de fundação e estatuto social, com a ata da assembleia que o aprovou, devidamente arquivado na Junta Comercial ou inscrito no Registro Civil das Pessoas Jurídicas da respectiva sede, além do registro de que trata o art. 107 da Lei nº 5.764, de 16 de dezembro 1971. **OBRIGATÓRIO**

i) Os documentos apresentados deverão estar acompanhados de todas as alterações ou da consolidação respectiva.

j) O licitante deverá verificar seu enquadramento fiscal para fins de anexo na plataforma dos documentos acima elencados.

8.2 Habilitação Fiscal, Social e Trabalhista

a) Prova de inscrição no Cadastro Nacional de Pessoas Jurídicas ou no Cadastro de Pessoas Físicas, conforme o caso; **OBRIGATÓRIO**

b) Prova de regularidade fiscal perante a Fazenda Nacional, mediante



engenharia@cabralia.sp.gov.br



14 3285-1244



Rua Joaquim dos Santos Camponez, 661, Centro, Cabralia Paulista -SP



PREFEITURA MUNICIPAL DE CABRÁLIA PAULISTA

DEPARTAMENTO DE ENGENHARIA

CNPJ Nº 46.137.469/0001-78

apresentação de certidão expedida conjuntamente pela Secretaria da Receita Federal do Brasil (RFB) e pela Procuradoria-Geral da Fazenda Nacional (PGFN), referente a todos os créditos tributários federais e à Dívida Ativa da União (DAU) por elas administrados, inclusive aqueles relativos à Seguridade Social, nos termos da Portaria Conjunta nº 1.751, de 02 de outubro de 2014, do Secretário da Receita Federal do Brasil e da Procuradora-Geral da Fazenda Nacional. **OBRIGATÓRIO**

c) Prova de regularidade com o Fundo de Garantia do Tempo de Serviço (FGTS); **OBRIGATÓRIO**

d) Prova de inexistência de débitos inadimplidos perante a Justiça do Trabalho, mediante a apresentação de certidão negativa ou positiva com efeito de negativa, nos termos do Título VII-A da Consolidação das Leis do Trabalho, aprovada pelo Decreto-Lei nº 5.452, de 1º de maio de 1943; **OBRIGATÓRIO**

e) Prova de inscrição no cadastro de contribuintes [Estadual/Distrital] ou [Municipal/Distrital] relativo ao domicílio ou sede do fornecedor, pertinente ao seu ramo. **OBRIGATÓRIO**

f) Prova de regularidade com a Fazenda [Estadual/Distrital] e [Municipal/Distrital] do domicílio ou sede do fornecedor, relativa à atividade em cujo exercício contrata ou concorre; **OBRIGATÓRIO**

g) Caso o fornecedor seja considerado isento dos tributos [Estadual/Distrital] ou [Municipal/Distrital] relacionados ao objeto contratual, deverá comprovar tal condição mediante a apresentação de declaração da Fazenda respectiva do seu domicílio ou sede, ou outra equivalente, na forma da lei.

h) O fornecedor enquadrado como microempreendedor individual que pretenda auferir os benefícios do tratamento diferenciado previstos na Lei Complementar n. 123, de 2006, estará dispensado da prova de inscrição nos cadastros de contribuintes estadual e municipal.

i) Alvara de localização ou Alvará de Funcionamento **OBRIGATÓRIO**

j) Certidão do SICAF **OBRIGATÓRIO**

k) Certidão simplificada da Junta Comercial **OBRIGATÓRIO**

8.3 Qualificação Econômico-Financeira

a) Certidão negativa de falência expedida pelo distribuidor da sede do fornecedor - Lei nº 14.133, de 2021, art. 69, caput, inciso II) **OBRIGATÓRIO**

b) Balanço patrimonial, demonstração de resultado de exercício e demais demonstrações contábeis dos 2 (dois) últimos exercícios sociais (2023 e 2024), comprovando; **OBRIGATÓRIO**

i. índices de Liquidez Geral (LG), Liquidez Corrente (LC), e Solvência Geral (SG) superiores a 1 (um);

ii. As empresas criadas no exercício financeiro da licitação deverão atender a todas as exigências da habilitação e poderão substituir os demonstrativos contábeis pelo balanço de abertura.

iii. Os documentos referidos acima limitar-se-ão ao último exercício no caso de a pessoa jurídica ter sido constituída há menos de 2 (dois) anos;

iv. Os documentos referidos acima deverão ser exigidos com base no limite definido pela Receita Federal do Brasil para transmissão da Escrituração Contábil Digital



engenharia@cabralia.sp.gov.br



14 3285-1244



Rua Joaquim dos Santos Camponez, 661, Centro, Cabralia Paulista -SP



PREFEITURA MUNICIPAL DE CABRÁLIA PAULISTA

DEPARTAMENTO DE ENGENHARIA

CNPJ Nº 46.137.469/0001-78



- ECD ao Sped.

c. Caso a empresa licitante apresente resultado inferior ou igual a 1 (um) em qualquer dos índices de Liquidez Geral (LG), Solvência Geral (SG) e Liquidez Corrente (LC), será exigido para fins de habilitação [capital mínimo] OU [patrimônio líquido mínimo] de 10% do valor total dos itens adjudicados.

d. As empresas criadas no exercício financeiro da licitação deverão atender a todas as exigências da habilitação e poderão substituir os demonstrativos contábeis pelo balanço de abertura. (Lei nº 14.133, de 2021, art. 65, §1º).

e. A critério da Administração, poderá ser exigida declaração, assinada por profissional habilitado da área contábil, que ateste o atendimento pelo licitante dos índices econômicos previstos no edital.

f. As empresas optantes pelo Simples Nacional **não** estão desobrigadas a apresentar Balanço Patrimonial, sob pena de inabilitação do certame.

g. O atendimento dos índices econômicos previstos neste item deverá ser atestado mediante declaração assinada por profissional habilitado da área contábil, apresentada pelo fornecedor.

h. A documentação acima especificada poderá ser:

I - Apresentada em original, por cópia ou por qualquer outro meio expressamente admitido pela Administração;

II - Substituída por registro cadastral emitido por órgão ou entidade pública, desde que previsto no edital e que o registro tenha sido feito em obediência ao disposto nesta Lei; Parágrafo único. As empresas estrangeiras que não funcionem no País deverão apresentar documentos equivalentes, na forma de regulamento emitido pelo Poder Executivo federal.

8.4 Qualificação Técnica

a) Certidões de Acervo Técnico, devidamente registrados junto aos órgãos competentes que comprovem a experiência anterior do licitante na execução de atividades similares ao objeto da licitação, em características, quantidades e prazos, descritos a seguir: Revestimento em placa cerâmica: 76,90 m². **OBRIGATÓRIO**

b) Certidão de Registro de Pessoa Jurídica, emitida pelo Conselho Regional de Engenharia, Arquitetura e Agronomia – CREA, em que conste a indicação dos responsáveis técnicos da empresa, devendo, obrigatoriamente, um deles serem engenheiro civil ou arquiteto. **OBRIGATÓRIO**

c) Caso admitida a participação de cooperativas, será exigida a seguinte documentação complementar:

c.1) A relação dos cooperados que atendem aos requisitos técnicos exigidos para a contratação e que executarão o contrato, com as respectivas atas de inscrição e a comprovação de que estão domiciliados na localidade da sede da cooperativa, respeitado o disposto nos arts. 4º, inciso XI, 21, inciso I e 42, §§2º a 6º da Lei n. 5.764, de 1971;

c.2) A declaração de regularidade de situação do contribuinte individual – DRSCI, para cada um dos cooperados indicados;

c.3) A comprovação do capital social proporcional ao número de cooperados necessários à execução contratual;

c.4) O registro previsto na Lei n. 5.764, de 1971, art. 107;



engenharia@cabralia.sp.gov.br



14 3285-1244



Rua Joaquim dos Santos Campones, 661, Centro, Cabralia Paulista -SP



PREFEITURA MUNICIPAL DE CABRÁLIA PAULISTA

DEPARTAMENTO DE ENGENHARIA

CNPJ Nº 46.137.469/0001-78



c.5) A comprovação de integração das respectivas quotas-partes por parte dos cooperados que executarão o contrato; e

c.6) Os seguintes documentos para a comprovação da regularidade jurídica da cooperativa:

c.6.1) ata de fundação; estatuto social com a ata da assembleia que o aprovou; regimento dos fundos instituídos pelos cooperados, com a ata da assembleia; editais de convocação das três últimas assembleias gerais extraordinárias; três registros de presença dos cooperados que executarão o contrato em assembleias gerais ou nas reuniões seccionais; e ata da sessão que os cooperados autorizaram a cooperativa a contratar o objeto da licitação;

c.6.2) A última auditoria contábil-financeira da cooperativa, conforme dispõe o art. 112 da Lei n. 5.764, de 1971, ou uma declaração, sob as penas da lei, de que tal auditoria não foi exigida pelo órgão fiscalizador.

d) Proposta em papel timbrado. **OBRIGATÓRIO**

e) Declaração de visita técnica, declarando que tomou conhecimento de todas as informações e das condições locais para o cumprimento das obrigações objeto da licitação **ou** Atestado de visita técnica emitido pelo engenheiro do município. **OBRIGATÓRIO**

f) Comprovante de recolhimento da proposta. **OBRIGATÓRIO**

8.5 Declarações

a) Declaração Unificada. **OBRIGATÓRIO**

8.6 Os documentos exigidos para habilitação poderão ser apresentados em original, por qualquer processo de cópia autenticada, publicação em órgão da imprensa oficial ou ainda em cópia simples, a ser autenticada pelo Agente de Contratação, mediante conferência com os originais, não sendo aceito qualquer documento em papel termo sensível (Fac-símile). As cópias deverão ser apresentadas perfeitamente legíveis.

8.7 O Agente de Contratação reserva-se o direito de solicitar das licitantes, em qualquer tempo, no curso da licitação, quaisquer esclarecimentos sobre documentos já entregues, fixando-lhes prazo para atendimento.

8.8 A falta de quaisquer dos documentos exigidos no Edital implicará inabilitação da licitante, sendo vedada, sob qualquer pretexto, a concessão de prazo para complementação da documentação exigida para a habilitação.

8.9 Os documentos de habilitação deverão estar em nome da licitante, com o número do CNPJ e respectivo referindo-se ao local da sede da empresa licitante. Não se aceitará, portanto, que alguns documentos se refiram à matriz e outros à filial. Caso o licitante seja a Matriz e a executora dos serviços seja a filial, os documentos referentes à habilitação deverão ser apresentados em nome de ambas, simultaneamente.

8.10 Os documentos de habilitação deverão estar em plena vigência e, na hipótese de inexistência de prazo de validade expresso no documento, deverão ter sido emitidos há menos de 60 (sessenta) dias da data estabelecida para o recebimento das propostas.

8.11 Em se tratando de microempresa ou empresa de pequeno porte, havendo alguma restrição na comprovação da regularidade fiscal, será assegurado o prazo de 5 (cinco) dias úteis, cujo termo inicial corresponderá ao momento em que o proponente for



engenharia@cabralia.sp.gov.br



14 3285-1244



Rua Joaquim dos Santos Campones, 661, Centro, Cabralia Paulista -SP



PREFEITURA MUNICIPAL DE CABRÁLIA PAULISTA

DEPARTAMENTO DE ENGENHARIA

CNPJ Nº 46.137.469/0001-78

declarado vencedora do certame, prorrogáveis por igual período, a critério da Administração, para regularização da documentação, pagamento ou parcelamento do débito, e emissão de eventuais certidões negativas ou positivas com efeito de certidão negativa.

8.12 A não regularização da documentação implicará decadência do direito à Contratação, sem prejuízo das sanções previstas no art. 90 da Lei 14.133/21, sendo facultado à Administração convocar os licitantes remanescentes, na ordem de classificação, para assinatura do contrato, ou revogar a licitação.

9 ESTIMATIVAS DO VALOR DA CONTRATAÇÃO

9.1 O valor total estimado previsto para a execução da reforma é de aproximadamente R\$ 233.360,93 (Duzentos e trinta e três mil, trezentos e sessenta reais e noventa e três centavos), sendo:

Fonte de Recursos	Valor (R\$)
Recursos do Governo do Estado:	R\$ 200.000,00
Recursos de Contrapartida do Município:	R\$ 33.360,93
Total →	R\$ 233.360,93

10.1 O contrato deverá ser executado fielmente pelas partes, de acordo com as cláusulas avençadas e as normas da Lei nº 14.133, de 2021, e cada parte responderá pelas consequências de sua inexecução total ou parcial (Lei nº 14.133/2021, art. 115, caput).

10.2 Em caso de impedimento, ordem de paralisação ou suspensão do contrato, o cronograma de execução será prorrogado automaticamente pelo tempo correspondente, anotadas tais circunstâncias mediante simples apostila (Lei nº 14.133/2021, art. 115, §5º).

10.3 A execução do contrato deverá ser acompanhada e fiscalizada pelos fiscais do contrato, ou pelos respectivos substitutos (Lei nº 14.133/2021, art. 117, caput).

10.4 O fiscal do contrato anotará em registro próprio todas as ocorrências relacionadas à execução do contrato, determinando o que for necessário para a regularização das faltas ou dos defeitos observados (Lei nº 14.133/2021, art. 117, §1º).

10.5 O fiscal do contrato informará a seus superiores, em tempo hábil para a adoção das medidas convenientes, a situação que demandar decisão ou providência que ultrapasse sua competência (Lei nº 14.133/2021, art. 117, §2º).

10.6 O contratado será obrigado a reparar, corrigir, remover, reconstruir ou substituir, a suas expensas, no total ou em parte, o objeto do contrato em que se verificarem vícios, defeitos ou incorreções resultantes de sua execução ou de materiais nela empregados (Lei nº 14.133/2021, art. 119).

10.7 O contratado será responsável pelos danos causados diretamente à Administração ou a terceiros em razão da execução do contrato, e não excluirá nem reduzirá essa responsabilidade a fiscalização ou o acompanhamento pelo contratante (Lei nº 14.133/2021, art. 120).

10.8 Somente o contratado será responsável pelos encargos trabalhistas, previdenciários, fiscais e comerciais resultantes da execução do contrato (Lei nº 14.133/2021, art. 121, caput).

10.9 A inadimplência do contratado em relação aos encargos trabalhistas,



engenharia@cabralia.sp.gov.br



14 3285-1244



Rua Joaquim dos Santos Camponez, 661, Centro, Cabralia Paulista -SP



PREFEITURA MUNICIPAL DE CABRÁLIA PAULISTA

DEPARTAMENTO DE ENGENHARIA

CNPJ Nº 46.137.469/0001-78

fiscais e comerciais não transferirá à Administração a responsabilidade pelo seu pagamento e não poderá onerar o objeto do contrato (Lei nº 14.133/2021, art. 121, §1º).

10.10 As comunicações entre o órgão ou entidade e a contratada devem ser realizadas por escrito sempre que o ato exigir tal formalidade, admitindo-se, excepcionalmente, o uso de mensagem eletrônica para esse fim.

10.11 O órgão ou entidade poderá convocar representante da empresa para adoção de providências que devam ser cumpridas de imediato.

11. ESPECIFICAÇÃO DA GARANTIA CONTRATUAL EXIGIDA E DAS CONDIÇÕES DE MANUTENÇÃO E ASSISTÊNCIA TÉCNICA (art. 18, III, da Lei n. 14.133/2021)

11.10 O prazo de garantia contratual dos serviços será em conformidade com o Art. 140 §6º Lei 14.133/21 que:

“Em se tratando de obra, o recebimento definitivo pela Administração não eximirá o contratado, pelo prazo mínimo de 5 (cinco) anos, admitida a previsão de prazo de garantia superior no edital e no contrato, da responsabilidade objetiva pela solidez e pela segurança dos materiais e dos serviços executados e pela funcionalidade da construção, da reforma, da recuperação ou da ampliação do bem imóvel, e, em caso de vício, defeito ou incorreção identificados, o contratado ficará responsável pela reparação, pela correção, pela reconstrução ou pela substituição necessárias”.

“Art. 140. O contratado será responsável pelos danos causados diretamente à Administração ou a terceiros por sua culpa ou dolo na execução do contrato, e responderá pela solidez e pela segurança da obra ou do serviço de engenharia, nos termos da lei civil.

I - A responsabilidade de que trata o caput deste artigo não será excluída ou reduzida pela fiscalização ou pelo acompanhamento da execução do contrato pela Administração;

II - As disposições deste artigo não se aplicam aos contratos em que a Administração atue como seguradora.”

11.2 Decorrido o prazo para reparos e substituições sem o atendimento da solicitação do Contratante ou a apresentação de justificativas pelo Contratado, fica o Contratante autorizado a contratar empresa diversa para executar os reparos, ajustes ou a substituição do bem ou de seus componentes, bem como a exigir do Contratado o reembolso pelos custos respectivos.

12. ADEQUAÇÃO ORÇAMENTÁRIA

12.1 As despesas decorrentes da presente contratação correrão à conta de recursos específicos consignados no Orçamento Geral do Governo Estadual e Municipal.

Cabralia Paulista, 13 de maio de 2026.

Vagner Alexandre de Magalhães
CREA-SP 5070098352



engenharia@cabralia.sp.gov.br



14 3285-1244



Rua Joaquim dos Santos Campones, 661, Centro, Cabralia Paulista -SP



PREFEITURA MUNICIPAL DE CABRÁLIA PAULISTA

GABINETE DO PODER EXECUTIVO

CNPJ Nº 46.137.469/0001-78



ESTUDO TÉCNICO PRELIMINAR **SETOR: SECRETARIA MUNICIPAL DE ESPORTES E CULTURA**

OBJETO DA CONTRATAÇÃO

O presente Estudo Técnico Preliminar tem como objeto a Contratação de Empresa Especializada para a REFORMA DOS SANITÁRIOS DO CENTRO POLIESPORTIVO JUCA DE OLIVEIRA, conforme Projeto Técnico, Planilha Orçamentária, Cronograma Físico Financeiro e Memorial Descritivo anexo ao presente processo.

FORMA DE CONTRATAÇÃO

A modalidade escolhida será a Concorrência, nos termos do Art. 28, inciso II, da Lei nº 14.133/2021, por se tratar de uma obra de engenharia, que demanda uma análise criteriosa da qualificação técnica dos licitantes.

NECESSIDADE DA CONTRATAÇÃO

A contratação para a reforma dos sanitários do Centro Poliesportivo Juca de Oliveira mostra-se necessária diante das condições deficitárias e da obsolescência da atual estrutura, a qual não atende aos padrões mínimos de salubridade, segurança, acessibilidade e funcionalidade exigidos para edificações de uso coletivo, comprometendo diretamente a adequada prestação dos serviços públicos oferecidos à comunidade. Considerando que o equipamento público desempenha papel relevante nas atividades esportivas, recreativas e sociais do município, a intervenção é imprescindível para garantir a continuidade, a eficiência e a qualidade do atendimento aos usuários, observando-se os princípios da Lei nº 14.133/2021, em especial os da eficiência, economicidade, gestão de riscos e adequada especificação da solução, uma vez que a falta de adequação dos sanitários pode acarretar riscos à saúde, à integridade física e à plena utilização do espaço público.

PREVISÃO NO PLANO DE CONTRATAÇÃO ANUAL

A contratação pretendida não está prevista no Plano Anual de Contratações do Município de Cabralia Paulista, elaborado no exercício de 2025. A Secretaria Municipal de Esporte não incluiu as obras de ampliação, visto por se tratar que o recurso principal é através de celebração de convênio com o Governo do Estado de São Paulo, informação esta não considerada como líquida e certa até o momento da elaboração do convênio.

ESTIMATIVA DO QUANTITATIVO

Os quantitativos estão estabelecidos através da Planilha Orçamentária e os custos em conformidade com o Boletim Referencial de Preços do Governo do Estado de São Paulo – CDHU.

ESTIMATIVA DO PREÇO DA CONTRATAÇÃO

O orçamento estimado para as obras será de R\$ 233.360,93 (Duzentos e trinta e três mil, trezentos e sessenta reais e noventa e três centavos), sendo:



PREFEITURA MUNICIPAL DE CABRÁLIA PAULISTA

GABINETE DO PODER EXECUTIVO

CNPJ Nº 46.137.469/0001-78



Fonte de Recursos	Valor (R\$)
Recursos do Governo do Estado:	R\$ 200.000,00
Recursos de Contrapartida do Município:	R\$ 33.360,93
Total →	R\$ 233.360,93

REQUISITOS DA CONTRATAÇÃO

Fundamentação: Descrição dos requisitos necessários e suficientes à escolha da solução. (Inciso III do § 1º do art. 18 da Lei 14.133/2021).

- Foram tomados todos os cuidados necessários sobre as questões de sustentabilidade.
- Será necessário registro da empresa e do profissional e qualificação técnica.
- Será necessária vistoria no local da prestação do serviço. Caso a empresa não tenha interesse na vistoria deverá declarar expressamente que não deseja realizar a visita se assim preferir, porém assumindo toda a responsabilidade de eventuais situações que possam advir da execução.
- Para a efetiva comprovação a empresa deverá atestar através de Acervo Técnico devidamente registrado os quantitativos mínimos:
Revestimento em placa cerâmica: 76,90 m².
- O prazo para a execução das obras seguirá o Cronograma Físico Financeiro anexo ao presente processo.
- A duração da presente contratação terá um prazo de 12 (doze) meses a contar da emissão da ordem de início de serviços.
- Será necessário exigir no edital a Garantia Contratual de até 5% do valor estimado tendo e vista a complexidade da contratação.

LEVANTAMENTO DE MERCADO

Para a aferição do valor estimado da contratação, foi utilizada o Boletim Referencial de Preços do Governo do Estado de São Paulo – CDHU

DESCRIÇÃO DA SOLUÇÃO COMO UM TODO

Será uma contratação complexa, sendo a modalidade de licitação que será utilizado Concorrência, sendo menor preço por valor global;

A Fiscalização da obra dar-se-á através a conferência dos serviços realizados por parte da empresa contratada, cabendo ao Departamento de Engenharia do Município a manifestação sobre o percentual de execução realizado pela empresa;

A Garantia dos serviços prestados será por um prazo mínimo de 5 anos a contar da emissão do Termo de Aceite Conclusivo por parte do Município;

Todo o descarte dos resíduos será a cargo da Prefeitura do Município.

“Art. 140. O contratado será responsável pelos danos causados diretamente à Administração ou a terceiros por sua culpa ou dolo na execução do contrato, e responderá pela solidez e pela segurança



PREFEITURA MUNICIPAL DE CABRÁLIA PAULISTA

GABINETE DO PODER EXECUTIVO

CNPJ Nº 46.137.469/0001-78



da obra ou do serviço de engenharia, nos termos da lei civil.

I - A responsabilidade de que trata o caput deste artigo não será excluída ou reduzida pela fiscalização ou pelo acompanhamento da execução do contrato pela Administração;

II - As disposições deste artigo não se aplicam aos contratos em que a Administração atue como seguradora.”

A solução delineada consiste na contratação de empresa única especializada, sob o regime de empreitada por preço global, para a execução integral da REFORMA DOS SANITÁRIOS NO CENTRO POLIESPORTIVO JUCA DE OLIVEIRA, o que abrange o fornecimento de todos os materiais, equipamentos e mão de obra necessários para a entrega do objeto final e funcional.

A viabilidade desta contratação

Unificada é manifesta, pois centraliza a responsabilidade técnica, gerencial e executiva em uma única pessoa jurídica, o que mitiga os riscos de gestão e fiscalização inerentes a múltiplos contratos e otimiza o cumprimento do cronograma, razão pela qual não será admitida a contratação de partes do objeto de forma correlata e independente. Como parte indissociável das obrigações, a contratada será responsável pela correta gestão e pelo descarte ambientalmente adequado de todos os resíduos da obra, em estrita observância à legislação vigente. Em posicionamento conclusivo, este modelo de contratação integral ("turn-key") se mostra a solução mais adequada, eficiente e segura para atender à necessidade de reforma da infraestrutura existente no Município, pois assegura a entrega de um objeto completamente finalizado e pronto para uso, simplificando a gestão, definindo responsabilidades claras e garantindo a plena conformidade legal e ambiental do início ao fim do processo.

JUSTIFICATIVA PARA O PARCELAMENTO

Fundamentação: *Justificativas para o parcelamento ou não da solução. (Inciso VIII do § 1º do art. 18 da Lei 14.133/21).*

O não parcelamento do objeto justifica-se pelos seguintes motivos técnicos e administrativos:

1. Natureza integrada das obras

A execução da reforma constitui um empreendimento único, com execução simultânea e interdependente de etapas construtivas, infraestrutura básica, demolições, estruturas, instalações e acabamentos, demandando coordenação técnica unificada para garantir a padronização, a qualidade e o cumprimento dos prazos estabelecidos pelo Cronograma Físico Financeiro.

2. Racionalização de recursos e economia de escala

A execução integral pela mesma empresa possibilita melhor aproveitamento



PREFEITURA MUNICIPAL DE CABRÁLIA PAULISTA

GABINETE DO PODER EXECUTIVO

CNPJ Nº 46.137.469/0001-78

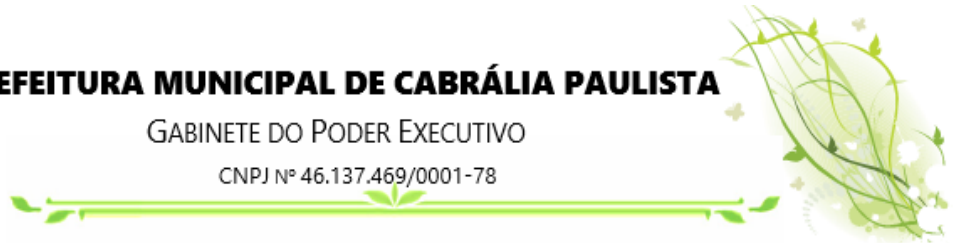

de mão de obra, equipamentos e materiais, reduzindo custos unitários e evitando retrabalho, deslocamentos ou mobilizações adicionais que seriam necessários caso houvesse o fracionamento do objeto.

3. Padronização técnica e controle de qualidade

O projeto arquitetônico e de engenharia foi concebido de forma padronizada, exigindo uniformidade na execução para atender às especificações técnicas do Projeto. O parcelamento poderia comprometer a homogeneidade das obras, dificultar o controle de qualidade e a fiscalização da obra.

4. Gestão e fiscalização mais eficientes

A contratação de um único executor facilita o gerenciamento contratual e a fiscalização por parte do Município, reduzindo a complexidade administrativa e os riscos de incompatibilidade técnica entre diferentes contratados.

5. Prazos e metas do Programa Estadual

O Governo do Estado de São Paulo impõe cronogramas rigorosos de execução e entrega da obra, os quais poderiam ser prejudicados por eventuais descompassos entre diferentes contratos ou empreiteiras, caso o objeto fosse dividido.

Dessa forma, o não parcelamento dos serviços está devidamente fundamentado em razões de ordem técnica, econômica e administrativa, conforme o disposto no art. 40, §1º da Lei nº 14.133/2021, que permite a contratação global quando o parcelamento se mostrar técnica ou economicamente inviável.

Cabralia Paulista, 13 de maio de 2026.

Eng.º Vagner Alexandre de Magalhães
CREA-SP 5070098352



PREFEITURA MUNICIPAL DE CABRÁLIA PAULISTA

GABINETE DO PODER EXECUTIVO

CNPJ Nº 46.137.469/0001-78

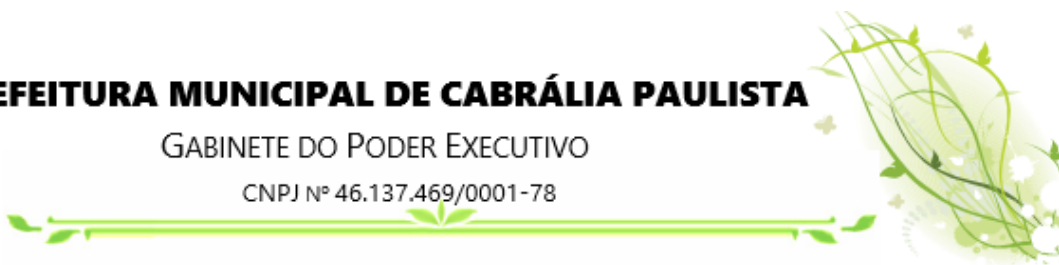

ANEXO II

CONCORRÊNCIA Nº 04/2026

PROCESSO Nº 40/2026

MODELO DE PROPOSTA COMERCIAL FINAL (licitante vencedor)

Apresentamos nossa proposta para o objeto da presente, acatando todas as estipulações consignadas no respectivo Edital e seus anexos.

IDENTIFICAÇÃO DO CONCORRENTE:

NOME DA EMPRESA:

CNPJ e INSCRIÇÃO ESTADUAL:

REPRESENTANTE e CARGO:

CARTEIRA DE IDENTIDADE e CPF:

ENDEREÇO e TELEFONE:

AGÊNCIA e Nº DA CONTA BANCÁRIA

PREÇO (READEQUADO AO LANCE VENCEDOR)

Deverá ser cotado, preço unitário e total por item, de acordo com a tabela com quantitativos e descritivos anexo a este Edital.

PROPOSTA: R\$ (Por extenso)

CONDIÇÕES GERAIS

A proponente declara conhecer os termos do instrumento convocatório que rege a presente licitação.

PRAZO DE GARANTIA

A garantia deverá ser da seguinte forma: Para todos os **Lotes ou Itens** de no mínimo, a contar do recebimento definitivo do objeto pela Contratante.

LOCAL E PRAZO DE ENTREGA

De acordo com o especificado no Anexo 01, deste Edital.

Obs.: No preço cotado já estão incluídas eventuais vantagens e/ou abatimentos, impostos, taxas e encargos sociais, obrigações trabalhistas, previdenciárias, fiscais e comerciais, assim como despesas com transportes e deslocamentos e outras quaisquer que incidam sobre a contratação.

VALIDADE DA PROPOSTA COMERCIAL

De no mínimo, 60 (sessenta) dias contados a partir da data da sessão pública da Concorrência.

LOCAL E DATA

NOME E ASSINATURA DO REPRESENTANTE DA EMPRESA

OBS: A INTERPOSIÇÃO DE RECURSO SUSPENDE O PRAZO DE VALIDADE DA PROPOSTA ATÉ DECISÃO.



PREFEITURA MUNICIPAL DE CABRÁLIA PAULISTA

CNPJ: 46.137.469/0001-78

Rua Joaquim dos Santos Camponez, nº 661 Centro - Cep: 17480-013

Fone (14) 3285-1244

e-mail: gabinete@cabralia.sp.gov.br



ANEXO III DECLARAÇÃO UNIFICADA

CONCORRÊNCIA Nº 04/2026 PROCESSO ADMINISTRATIVO Nº 40/2026

(Nome da Empresa) _____ inscrita no CNPJ
Nº _____, sediada _____

- Declaramos, sob as penas da Lei, que não fomos declarados inidôneos para licitar ou contratar com o Poder Público, em qualquer de suas esferas;
- Declaramos, sob as penas da Lei, que até a presente data inexistem fatos impeditivos para sua habilitação no presente processo e que está ciente da obrigatoriedade de declarar ocorrências posteriores;
- Declaramos que não possuímos, em nosso Quadro de Pessoal, empregados menores de 18 (dezoito) anos em trabalho noturno, perigoso ou insalubre e em qualquer trabalho, menores de 16 (dezesseis) anos, salvo na condição de aprendiz, a partir de 14 (quatorze) anos, em observância à Lei Federal nº 9854, de 27.10.99, que acrescentou o inciso VI ao art. 68 da Lei Federal nº 14.133/21;
- Declaramos para todos os fins de direito, especificamente para participação de licitação na modalidade de Concorrência, que estamos sob o regime de ME/EPP, para efeito do disposto na LC 123/2006;
- Declaramos que tomamos conhecimento do Edital e de todas as condições de participação na Licitação e se comprometemos a entregar os itens objeto desta licitação pelo preço ofertado em sessão pública, bem como fornecer material de qualidade, sob as penas da Lei.
- Declaramos que não integramos em nosso corpo social, nem em nosso quadro funcional empregado público ou membro comissionado de órgão direto ou indireto da Administração Municipal.
- Declara que não possui em sua cadeia produtiva, empregados executando trabalho degradante ou forçado, nos termos do inciso III e IV do art.1º e no inciso III do art.5º da Constituição Federal.
- Declara que conforme disposto no art. 93 da Lei nº 8.213, de 24 de julho de 1991, está ciente do cumprimento da reserva de cargos prevista em lei para pessoa com deficiência ou para



PREFEITURA MUNICIPAL DE CABRÁLIA PAULISTA

CNPJ: 46.137.469/0001-78

Rua Joaquim dos Santos Camponez, nº 661 Centro - Cep: 17480-013

Fone (14) 3285-1244

e-mail: gabinete@cabralia.sp.gov.br



reabilitado da Previdência Social e que, se aplicado ao número de funcionários da minha empresa, atendo às regras de acessibilidade previstas na legislação.

- Declara que concorda com a realização de eventuais descontos de impostos nos termos da legislação vigente.
- Declara que nos preços propostos estão incluídas todas as despesas necessárias ao cumprimento total do objeto da presente licitação, sem qualquer ônus para Administração Municipal, tais como tributos, encargos sociais e trabalhistas, e quaisquer outros ônus que por ventura possam recair sobre o fornecimento do objeto da presente licitação.
- Declaro que o conteúdo da proposta apresentada para participar desta Concorrência não foi, no todo ou em parte, direta ou indiretamente, informado, discutido ou recebido de qualquer integrante de Prefeitura Municipal de Cabralia Paulista e que está plenamente ciente do teor e da extensão desta declaração e que detém plenos poderes e informações para firmá-la.
- Declaramos estar ciente e concordamos com as condições contidas no edital e seus anexos, bem como de que a proposta apresentada compreende a integralidade dos custos para atendimento dos direitos trabalhistas assegurados na Constituição Federal, nas leis trabalhistas, nas normas infralegais, nas convenções coletivas de trabalho e nos termos de ajustamento de conduta vigentes na data de sua entrega em definitivo e que cumprimos plenamente os requisitos de habilitação definidos no instrumento convocatório;

Nome Da Empresa

CNPJ N°



PREFEITURA MUNICIPAL DE CABRÁLIA PAULISTA

DEPARTAMENTO DE ENGENHARIA

CNPJ Nº 46.137.469/0001-78



PLANILHA ORÇAMENTÁRIA

OBJETO:	REFORMA DOS SANITÁRIOS NO CENTRO POLIESPORTIVO JUCA DE OLIVEIRA
LOCAL:	Rua 6 de agosto, 951, Centro, Cabralia Paulista/SP
ART Nº:	

BOLETIM CDHU: 200	
SEM DESONERAÇÃO	
DATA BASE: 02/2026	
BDI:	20,34%

ITEM	CÓDIGO	DESCRIÇÃO	UN	QTDE	VALORES UNITÁRIOS		VALOR TOTAL
					S/ BDI	C/ BDI	
1.		SERVIÇOS PRELIMINARES				SUBTOTAL:	R\$ 12.125,33
1.1	02.08.040	Placa em lona com impressão digital e requadro em metalon	M ²	6,00	R\$ 443,92	R\$ 534,21	R\$ 3.205,26
1.2	03.01.240	Demolição mecanizada de pavimento ou piso em concreto, inclusive fragmentação, carregamento, transporte até 1 quilômetro e descarregamento	M ²	7,70	R\$ 32,41	R\$ 39,00	R\$ 300,30
1.3	03.02.040	Demolição manual de alvenaria de elevação ou elemento vazado, incluindo revestimento	M ³	1,66	R\$ 90,84	R\$ 109,32	R\$ 181,47
1.4	03.03.040	Demolição manual de revestimento em massa de parede ou teto	M ²	131,45	R\$ 6,81	R\$ 8,20	R\$ 1.077,89
1.5	03.04.020	Demolição manual de revestimento cerâmico, incluindo a base	M ²	22,34	R\$ 13,63	R\$ 16,40	R\$ 366,38
1.6	04.08.020	Retirada de folha de esquadria em madeira	UN	8,00	R\$ 25,18	R\$ 30,30	R\$ 242,40
1.7	04.08.060	Retirada de batente com guarnição e peças lineares em madeira, chumbados	M	37,76	R\$ 15,10	R\$ 18,17	R\$ 686,10
1.8	14.04.200	Alvenaria de bloco cerâmico de vedação de 9 cm	M ²	12,24	R\$ 76,54	R\$ 92,11	R\$ 1.127,43
1.9	17.02.020	Chapisco	M ²	24,48	R\$ 7,73	R\$ 9,30	R\$ 227,66
1.10	17.02.120	Emboço comum	M ²	24,48	R\$ 24,69	R\$ 29,71	R\$ 727,30
1.11	18.11.042	Revestimento em placa cerâmica esmaltada de 20x20 cm, tipo monocolor, assentado e rejuntado com argamassa industrializada	M ²	24,48	R\$ 114,92	R\$ 138,29	R\$ 3.385,34
1.12	04.11.020	Retirada de aparelho sanitário incluindo acessórios	UN	4,00	R\$ 49,68	R\$ 59,78	R\$ 239,12
1.13	04.11.020	Retirada de aparelho Lavatório incluindo acessórios	UN	6,00	R\$ 49,68	R\$ 59,78	R\$ 358,68

2.		INSTALAÇÕES HIDRÁULIA (ÁGUA FRIA E ESGOTO SANITÁRIO)				SUBTOTAL:	R\$ 11.404,48
2.1	46.01.020	Tubo de PVC rígido soldável marrom, DN= 25 mm, (3/4"), inclusive conexões	M	96,30	R\$ 33,91	R\$ 40,81	R\$ 3.930,00
2.2	46.01.050	Tubo de PVC rígido soldável marrom, DN= 50 mm, (1 1/2"), inclusive conexões	M	25,00	R\$ 54,38	R\$ 65,44	R\$ 1.636,00
2.3	47.02.050	Registro de gaveta em latão fundido cromado com canopla, DN= 1 1/2" - linha especial	UN	2,00	R\$ 196,75	R\$ 236,77	R\$ 473,54
2.4	47.02.110	Registro de pressão em latão fundido cromado com canopla, DN= 3/4" - linha especial	UN	4,00	R\$ 71,66	R\$ 86,24	R\$ 344,96
2.5	44.03.645	Torneira de mesa automática, acionamento hidromecânico, em latão cromado, DN= 1/2" ou 3/4"	UN	6,00	R\$ 158,06	R\$ 190,21	R\$ 1.141,26
2.6	47.02.200	Registro regulador de vazão para chuveiro e ducha em latão cromado com canopla, DN= 1/2"	UN	4,00	R\$ 112,65	R\$ 135,56	R\$ 542,24
2.7	43.02.140	Chuveiro elétrico de 5.500 W / 220 V em PVC	UN	4,00	R\$ 137,38	R\$ 165,32	R\$ 661,28
2.8	46.02.070	Tubo de PVC rígido branco PxB com virola e anel de borracha, linha esgoto série normal, DN= 100 mm, inclusive conexões	M	23,00	R\$ 85,92	R\$ 103,40	R\$ 2.378,20
2.9	49.01.030	Caixa sifonada de PVC rígido de 150 x 150 x 50 mm, com grelha	UN	2,00	R\$ 123,40	R\$ 148,50	R\$ 297,00

3.		INSTALAÇÕES ELÉTRICAS				SUBTOTAL:	R\$ 10.490,74
3.1	37.04.250	Quadro de distribuição universal de sobrepor, para disjuntores 16 DIN / 12 Bolt-on - 150 A - com componentes	UN	2,00	R\$ 641,77	R\$ 772,31	R\$ 1.544,62
3.2	40.07.010	Caixa em PVC de 4' x 2'	UN	8,00	R\$ 17,45	R\$ 21,00	R\$ 168,00
3.3	40.05.020	Interruptor com 1 tecla simples e placa	UN	2,00	R\$ 33,30	R\$ 40,07	R\$ 80,14
3.4	40.04.450	Tomada 2P+T de 10 A - 250 V, completa	UN	6,00	R\$ 29,59	R\$ 35,61	R\$ 213,66
3.5	37.13.800	Mini-disjuntor termomagnético, unipolar 127/220 V, corrente de 10 A até 32 A	UN	2,00	R\$ 21,82	R\$ 26,26	R\$ 52,52
3.6	37.13.850	Mini-disjuntor termomagnético, bipolar 220/380 V, corrente de 40 A até 50 A	UN	4,00	R\$ 54,53	R\$ 65,62	R\$ 262,48
3.7	37.17.060	Dispositivo diferencial residual de 25 A x 30 mA - 2 polos	UN	2,00	R\$ 152,80	R\$ 183,88	R\$ 367,76
3.8	39.21.020	Cabo de cobre flexível de 2,5 mm ² , isolamento 0,6/1kV - isolação HEPR 90°C	M	298,60	R\$ 3,55	R\$ 4,27	R\$ 1.275,02
3.9	39.21.040	Cabo de cobre flexível de 6 mm ² , isolamento 0,6/1kV - isolação HEPR 90°C	M	83,20	R\$ 6,50	R\$ 7,82	R\$ 650,62
3.10	39.21.050	Cabo de cobre flexível de 10 mm ² , isolamento 0,6/1kV - isolação HEPR 90°C	M	60,00	R\$ 12,96	R\$ 15,60	R\$ 936,00
3.11	41.31.070	Luminária LED quadrada de sobrepor com difusor prismático translúcido, 4000 K, fluxo luminoso de 1363 a 1800 lm, potência de 15 W a 24 W	UN	18,00	R\$ 228,05	R\$ 274,44	R\$ 4.939,92

4.		PISOS E REVESTIMENTOS				SUBTOTAL:	R\$ 34.462,04
4.1	07.11.020	Reaterro compactado mecanizado de vala ou cava com compactador	M ³	1,24	R\$ 7,49	R\$ 9,01	R\$ 11,17
4.2	32.20.066	Lona plástica em polietileno, 150 micras, para camada separadora de piso/pavimento	M ²	8,24	R\$ 1,78	R\$ 2,14	R\$ 17,63
4.3	17.01.040	Lastro de concreto impermeabilizado	M ³	0,58	R\$ 791,64	R\$ 952,66	R\$ 552,54
4.4	11.16.020	Lançamento, espalhamento e adensamento de concreto ou massa em lastro e/ou enchimento	M ³	0,58	R\$ 95,77	R\$ 115,25	R\$ 66,85



PREFEITURA MUNICIPAL DE CABRÁLIA PAULISTA

DEPARTAMENTO DE ENGENHARIA

CNPJ Nº 46.137.469/0001-78



PLANILHA ORÇAMENTÁRIA

OBJETO:	REFORMA DOS SANITÁRIOS NO CENTRO POLIESPORTIVO JUCA DE OLIVEIRA
LOCAL:	Rua 6 de agosto, 951, Centro, Cabralia Paulista/SP
ART Nº:	

BOLETIM CDHU: 200	
SEM DESONERAÇÃO	
DATA BASE: 02/2026	
BDI:	20,34%

ITEM	CÓDIGO	DESCRIÇÃO	UN	QTDE	VALORES UNITÁRIOS		VALOR TOTAL
					S/BDI	C/BDI	
4.5	17.02.020	Chapisco	M ²	153,79	R\$ 7,73	R\$ 9,30	R\$ 1.430,25
4.6	17.02.120	Emboço comum	M ²	153,79	R\$ 24,69	R\$ 29,71	R\$ 4.569,10
4.7	55.01.070	Limpeza complementar e especial de piso com produtos químicos	M ²	85,67	R\$ 6,76	R\$ 8,13	R\$ 696,50
4.8	17.40.160	Resina epóxi para piso de granilite	M ²	85,67	R\$ 51,82	R\$ 62,36	R\$ 5.342,38
4.9	18.11.042	Revestimento em placa cerâmica esmaltada de 20x20 cm, tipo monocolor, assentado e rejuntado com argamassa industrializada	M ²	153,79	R\$ 114,92	R\$ 138,29	R\$ 21.267,62
4.10	18.06.102	Placa cerâmica esmaltada PEI-5 para area interna, grupo de absorção B1/B, resistência química B, assentado com argamassa colante industrializada	M ²	8,24	R\$ 51,23	R\$ 61,65	R\$ 508,00

5. APARELHOS E METAIS							SUBTOTAL:	R\$ 11.701,54
5.1	44.01.050	Bacia sifonada de louça sem tampa - 6 litros	UN	2,00	R\$ 326,24	R\$ 392,60	R\$ 785,20	
5.2	30.08.060	Bacia sifonada de louça para pessoas com mobilidade reduzida - capacidade de 6 litros	UN	2,00	R\$ 1.129,08	R\$ 1.358,73	R\$ 2.717,46	
5.3	44.20.280	Tampa de plástico para bacia sanitária	UN	4,00	R\$ 42,14	R\$ 50,71	R\$ 202,84	
5.4	30.08.030	Assento articulado para banho, em alumínio com pintura epóxi de 700 x 450 mm	UN	2,00	R\$ 972,53	R\$ 1.170,34	R\$ 2.340,68	
5.5	44.01.100	Lavatório de louça sem coluna	UN	6,00	R\$ 178,46	R\$ 214,76	R\$ 1.288,56	
5.6	30.01.010	Barra de apoio, para pessoas com mobilidade reduzida, em tubo de aço inoxidável de 1 1/2"	M	13,00	R\$ 223,95	R\$ 269,50	R\$ 3.503,50	
5.7	44.03.050	Dispenser papel higiênico em ABS para rolo 300 / 600 m, com visor	UN	4,00	R\$ 76,08	R\$ 91,55	R\$ 366,20	
5.8	44.03.130	Saboneteira tipo dispenser, para refil de 800 ml	UN	6,00	R\$ 68,85	R\$ 82,85	R\$ 497,10	

6. ACABAMENTOS E ESQUADRIAS							SUBTOTAL:	R\$ 36.625,24
6.1	22.03.070	Forro em lâmina de PVC	M ²	85,67	R\$ 102,93	R\$ 123,87	R\$ 10.611,94	
6.2	14.30.020	Divisória em placas de granilite com espessura de 3 cm	M ²	1,92	R\$ 272,45	R\$ 327,87	R\$ 629,51	
6.3	25.02.310	Porta de abrir em alumínio tipo lambri, sob medida - cor branca	M ²	14,04	R\$ 1.494,57	R\$ 1.798,57	R\$ 25.251,92	
6.4	17.10.100	Soleira ou Pingadeira em granilite moldado no local	M	1,80	R\$ 60,88	R\$ 73,26	R\$ 131,87	

7. REFORMA DA ÁREA EXTERNA							SUBTOTAL:	R\$ 116.551,56
7.1	25.02.310	Porta de abrir em alumínio tipo lambri, sob medida - cor branca	M ²	5,67	R\$ 1.494,57	R\$ 1.798,57	R\$ 10.197,89	
7.2	17.10.100	Soleira ou Pingadeira em granilite moldado no local	M	2,70	R\$ 60,88	R\$ 73,26	R\$ 197,80	
7.3	55.01.030	Limpeza complementar com hidrojateamento	M ²	373,23	R\$ 6,76	R\$ 8,13	R\$ 3.034,36	
7.4	33.06.020	Acrílico para quadras e pisos cimentados	M ²	154,54	R\$ 28,59	R\$ 34,41	R\$ 5.317,72	
7.5	33.10.100	Textura acrílica para uso interno / externo, inclusive preparo	M ²	614,25	R\$ 45,65	R\$ 54,94	R\$ 33.746,90	
7.6	33.10.030	Tinta acrílica antimoho em massa, inclusive preparo	M ²	614,25	R\$ 37,53	R\$ 45,16	R\$ 27.739,53	
7.7	24.02.040	Porta/portão tipo gradil sob medida	M ²	28,41	R\$ 957,61	R\$ 1.152,39	R\$ 32.739,40	
7.8	33.11.050	Esmalte à base água em superfície metálica, inclusive preparo	M ²	56,82	R\$ 52,33	R\$ 62,97	R\$ 3.577,96	

TOTAL:	R\$ 233.360,93
---------------	-----------------------

Eng.º Vagner Alexandre de Magalhães
CREA-SP 5070098352



PREFEITURA MUNICIPAL DE CABRÁLIA PAULISTA

DEPARTAMENTO DE ENGENHARIA

CNPJ Nº 46.137.469/0001-78



CRONOGRAMA DE EXECUÇÃO

OBJETO: REFORMA DOS SANITÁRIOS NO CENTRO POLIESPORTIVO JUCA DE OLIVEIRA

LOCAL: Rua 6 de agosto, 951, Centro, Cabralia Paulista/SP

DESCRIÇÃO DAS ETAPAS	MÊS 1	MÊS 2	MÊS 3	MÊS 4
SERVIÇOS PRELIMINARES	R\$ 12.125,33			
INSTALAÇÕES HIDRÁULIA (ÁGUA FRIA E ESGOTO SANITÁRIO)	R\$ 11.404,48			
INSTALAÇÕES ELÉTRICAS	R\$ 10.490,74			
PISOS E REVESTIMENTOS	R\$ 24.123,43	R\$ 10.338,61		
APARELHOS E METAIS		R\$ 11.701,54		
ACABAMENTOS E ESQUADRIAS		R\$ 36.258,99	R\$ 366,25	
REFORMA DA ÁREA EXTERNA			R\$ 58.275,78	R\$ 58.275,78

Eng.º Vagner Alexandre de Magalhães
CREA-SP 5070098352



MEMÓRIA DESCRITIVO E CÁLCULO DOS QUANTITATIVOS

OBJETO: REFORMA DOS VESTIÁRIOS DO CONJUNTO POLIESPORTIVO JUCA DE OLIVEIRA

LOCAL: Rua 6 de agosto, 951, Centro, Cabralia Paulista/SP

ART:

1. SERVIÇOS PRELIMINARES

1.1 Placa em lona com impressão digital e requadro em metalon

A instalação da placa de obra, confeccionada em lona com impressão digital e estruturada em metalon, constitui etapa preliminar indispensável para a reforma dos sanitários do Conjunto Poliesportivo Juca de Oliveira, assegurando o estrito cumprimento do princípio constitucional da publicidade e a transparência dos atos administrativos. Ao seguir rigorosamente a padronização visual estabelecida pela Secretaria de Governo e Relações Institucionais, do Governo do Estado de São Paulo, este elemento de comunicação não apenas identifica o objeto contratual e a origem dos recursos, mas também legitima o investimento público perante a população de Cabralia Paulista, permitindo o efetivo exercício do controle social e garantindo a conformidade legal da intervenção no patrimônio municipal.

Cálculo dos Quantitativos:

Dados $L.placa := 4.00 \text{ m}$ $H.placa := 1.50 \text{ m}$

$$Placa := L.placa \cdot H.placa = 6 \text{ m}^2$$

1.2 Demolição mecanizada de pavimento ou piso em concreto, inclusive fragmentação, carregamento, transporte até 1 quilômetro e descarregamento

A execução da "demolição mecanizada de pavimento ou piso em concreto, inclusive fragmentação, carregamento, transporte até 1 quilômetro e descarregamento" na área onde será adaptada os pontos de acessibilidade nos vestiários masculino e feminino, conforme identificação em projeto, constitui uma etapa crítica para assegurar a qualidade técnica da reforma, pois a remoção parcial do substrato obsoleto é indispensável para eliminar patologias existentes e criar uma base sólida e nivelada para os novos revestimentos. A utilização do método mecanizado garante maior eficiência operacional e segurança aos trabalhadores em comparação aos métodos manuais, dada a rigidez do material, enquanto a logística integrada de fragmentação e transporte dos resíduos assegura a imediata liberação da frente de trabalho e o correto gerenciamento ambiental do entulho, preparando o local adequadamente para as fases construtivas subsequentes.

Cálculo dos Quantitativos:

Dados $A.vest.Masc := 3.64 \text{ m}^2$ Área do Vestiário Masculino

$A.vest.Fem := 4.06 \text{ m}^2$ Área do Vestiário Feminino



$$Dem.piso := A.vest.Masc + A.vest.Fem = 7.7 \text{ m}^2$$

1.3 Demolição manual de alvenaria de elevação ou elemento vazado, incluindo revestimento

A execução da "demolição manual de alvenaria de elevação ou elemento vazado, incluindo revestimento" constitui intervenção fundamental para a requalificação do espaço, permitindo a remoção de barreiras físicas obsoletas que impedem o fluxo adequado e a readequação geométrica exigida pela norma NBR 9050 para garantia da acessibilidade universal. Esta etapa preparatória é indispensável para viabilizar a instalação das novas divisórias em granilite, uma solução técnica que otimiza a área útil devido à menor espessura e promove superior salubridade e facilidade de manutenção em equipamentos de uso coletivo, assegurando a modernização funcional e a conformidade legal da edificação.

Cálculo dos Quantitativos:

Dados $Div.Masc.Alv. := 3.94 \text{ m}$ Comprimento Linear das Divisórias em Alvenaria no Vestiário Masculino

$Div.Fem.Alv := 4.11 \text{ m}$ Comprimento Linear das Divisórias em Alvenaria no Vestiário Feminino

$H.Div.Alv := 2.14 \text{ m}$ Altura das Divisórias em Alvenaria

$$Área.Div.Alv := (Div.Masc.Alv. + Div.Fem.Alv) \cdot H.Div.Alv = 17.227 \text{ m}^2$$

Subtraindo a área dos vãos das portas:

$L.P2 := 0.72 \text{ m}$ Largura das portas P2

$H.vão.P2 := 2.14 \text{ m}$ Vão ocupado pela porta P2

$Qt.P2 := 4 \text{ UN}$ Quantidade de portas P2

$$A.P2 := L.P2 \cdot H.vão.P2 \cdot Qt.P2 = 6.163 \text{ m}^2$$

$e.div.alv := 0.15 \text{ m}$ Largura das paredes divisórias

$$Vol.alv := (Área.Div.Alv - A.P2) \cdot e.div.alv = 1.66 \text{ m}^3$$

1.4 Demolição manual de revestimento em massa de parede ou teto

1.5 Demolição manual de revestimento cerâmico, incluindo a base



A subsequente demolição manual de revestimento em massa de parede, constituem etapas preliminares indispensáveis para a regularização das superfícies verticais, garantindo a criação de um substrato íntegro e aderente. Esta remoção cuidadosa, restrita às paredes dada a inexistência de laje, é fundamental para assegurar a planicidade e estabilidade necessárias ao recebimento dos novos acabamentos, prevenindo patologias futuras como descolamentos e fissuras, e assegurando a durabilidade e qualidade final da intervenção na edificação.

Cálculo dos Quantitativos:

Dados $L.Alv.Masc := 25.76$ m Comprimento linear das Alvenarias do Vestiário Masculino.

$H.alv.Masc := 2.97$ m Pé direito do vestiário masculino

$$A.tot.alv.Masc := L.Alv.Masc \cdot H.alv.Masc = 76.507 \text{ m}^2$$

Subtração das Esquadrias do Vestiário Masculino.

$$J1 := 1.97 \cdot 0.58 = 1.143 \text{ m}^2 \quad \text{Área da Janela J1}$$

$$P1 := 0.82 \cdot 2.08 = 1.706 \text{ m}^2 \quad \text{Área da Porta P1}$$

$$A.real.alv.Masc := A.tot.alv.Masc - (J1 + P1) = 73.659 \text{ m}^2$$

$$A.rev.cer.Masc := 5.22 \cdot 2.14 = 11.17 \text{ m}^2$$

$$A.massa.alv.Masc := A.real.alv.Masc - A.rev.cer.Masc = 62.488 \text{ m}^2$$

Dados $L.Alv.Fem := 27.94$ m Comprimento linear das Alvenarias do Vestiário Feminino.

$H.alv.Fem := 2.97$ m Pé direito do vestiário feminino

$$A.tot.alv.Fem := L.Alv.Fem \cdot H.alv.Fem = 82.982 \text{ m}^2$$

Subtração das Esquadrias do Vestiário Feminino.

$$J1 = 1.143 \text{ m}^2 \quad \text{Área da Janela J1}$$

$$P1 = 1.706 \text{ m}^2 \quad \text{Área da Porta P1}$$

$$A.real.alv.Fem := A.tot.alv.Fem - (J1 + P1) = 80.134 \text{ m}^2$$

$$A.rev.cer.Fem := 5.22 \cdot 2.14 = 11.17 \text{ m}^2$$

$$A.massa.alv.Fem := A.real.alv.Fem - A.rev.cer.Fem = 68.963 \text{ m}^2$$

$$TOT.MAS.ALV := A.massa.alv.Masc + A.massa.alv.Fem = 131.45 \text{ m}^2$$

$$TOT.REV.CER := A.rev.cer.Masc + A.rev.cer.Fem = 22.34 \text{ m}^2$$



1.6 Retirada de folha de esquadria em madeira

1.7 Retirada de batente com guarnição e peças lineares em madeira, chumbados

Todas as portas de madeira dos vestiários serão substituídos por portas de alumínio e as janelas por opções que proporcionem maior conforto aos usuários e garantindo maior durabilidade e facilitando a limpeza do local.

Cálculo dos Quantitativos:

Dados $L.P2 = 0.72 \text{ m}$

$$H.P2 := 2.00 \text{ m}$$

$$Qt'.P2 := 8 \text{ UN}$$

$$Folha.porta := L.P2 \cdot H.P2 \cdot Qt'.P2 = 5.76 \text{ m}^2$$

$$Batente.pt := (L.P2 + H.P2 + H.P2) \cdot Qt'.P2 = 37.76 \text{ m}$$

1.8 Alvenaria de bloco cerâmico de vedação de 9 cm

1.9 Chapisco

1.10 Emboço comum

1.11 Revestimento em placa cerâmica esmaltada de 20x20 cm, tipo monocolor, assentado e rejuntado com argamassa industrializada

Dados $L.alv.nova := 2.86 \text{ m}$ $H.alv.nova := 2.14 \text{ m}$ $Qt.amb := 2 \text{ amb.}$

$$Alv.nova := (L.alv.nova \cdot H.alv.nova) \cdot Qt.amb = 12.24 \text{ m}^2$$

$$Chap.nova := Alv.nova \cdot 2 = 24.48 \text{ m}^2$$

1.12 Retirada de aparelho sanitário incluindo acessórios

Todas os aparelhos sanitários dos vestiários serão substituídos novas que proporcionem maior higiene aos usuários e garantindo maior durabilidade e facilitando a limpeza do local.

Dados $Vaso.sanitário := 4 \text{ unidades}$

1.13 Retirada de aparelho Lavatório incluindo acessórios



A atual infraestrutura de higienização dos vestiários apresenta um quadro crítico de obsolescência funcional e deterioração física, manifestado por fissuras nas louças, vazamentos recorrentes nos sifões e metais sanitários desgastados, o que compromete a salubridade do ambiente e eleva os custos operacionais com manutenções corretivas frequentes. A substituição integral por novas unidades de lavatórios com cubas de embutir e metais de acionamento automático não apenas modernizará a estética do local, mas introduzirá eficiência hídrica significativa e superfícies de fácil assepsia, reduzindo o risco de contaminação cruzada. Crucialmente, a instalação de bancadas com alturas diferenciadas para atender aos requisitos da NBR 9050 assegurará a plena acessibilidade aos usuários PCD, promovendo a equidade no uso dos equipamentos públicos e elevando o padrão de conforto e dignidade para todos os frequentadores. Recomenda-se, portanto, a imediata aprovação desta intervenção como medida essencial para a valorização do patrimônio e o cumprimento das normas técnicas vigentes.

Cálculo dos Quantitativos:

Dados $Lavat.Masc := 3$ cubas + torneiras

$Lavat.Fem := 3$ cubas + torneiras

$Tot.Lavatórios := Lavat.Masc + Lavat.Fem = 6$ cubas + torneiras

2. INSTALAÇÕES HIDRÁULIA (ÁGUA FRIA E ESGOTO SANITÁRIO)

2.1 Tubo de PVC rígido soldável marrom, DN= 25 mm, (3/4'), inclusive conexões

2.2 Tubo de PVC rígido soldável marrom, DN= 50 mm, (1 1/2'), inclusive conexões

2.3 Registro de gaveta em latão fundido cromado com canopla, DN= 1 1/2' - linha especial

2.4 Registro de pressão em latão fundido cromado com canopla, DN= 3/4' - linha especial

2.5 Torneira de mesa automática, acionamento hidromecânico, em latão cromado, DN= 1/2' ou 3/4'

2.6 Registro regulador de vazão para chuveiro e ducha em latão cromado com canopla, DN= 1/2'

2.7 Chuveiro elétrico de 5.500 W / 220 V em PVC

2.8 Tubo de PVC rígido branco PxB com virola e anel de borracha, linha esgoto série normal, DN= 100 mm, inclusive conexões

2.9 Caixa sifonada de PVC rígido de 150 x 150 x 50 mm, com grelha

A revitalização parcial das instalações hidrossanitárias dos vestiários impõe-se como medida mandatória para assegurar a salubridade, estanqueidade e eficiência do uso dos recursos hídricos, mitigando patologias construtivas e atendendo rigorosamente às normas técnicas vigentes através da substituição dos sistemas obsoletos. O sistema de água fria será executado em Tubo de PVC rígido soldável marrom, utilizando diâmetro de 50 mm (1 1/2") para a distribuição principal até as colunas, reduzindo para 25 mm (3/4") nos ramais de alimentação de caixas acopladas, chuveiros,



mictórios e lavatórios; para garantir a setorização e manutenibilidade, será instalado um Registro de gaveta em latão com canopla cromada de 1 1/2" por vestiário como bloqueio geral, e dois Registros de pressão de 3/4" por ambiente para controle local, além de Registros reguladores de vazão de 1/2" antecedendo os Chuveiros elétricos de 5.500 W / 220V em termoplástico. A interface com o usuário priorizará a durabilidade e higiene com a instalação de Torneiras de mesa automáticas de acionamento hidromecânico nos lavatórios e Torneiras longas sem rosca para limpeza geral, ambas em latão cromado. Simultaneamente, o sistema de esgotamento sanitário empregará Tubos de PVC rígido branco (série normal), sendo DN 50 mm soldável para efluentes secundários (lavatórios, mictórios) convergindo para Caixas sifonadas de PVC 150x150x50 mm com grelha para bloqueio de odores, e tubulação de DN 100 mm com virola e anel de borracha para o esgoto primário dos vasos sanitários, direcionando todo o fluxo para uma Caixa de inspeção cilíndrica de 300 mm (h=600 mm) que facilitará o monitoramento e desobstrução da rede, consolidando assim uma infraestrutura moderna, robusta e funcional.

Dados Os quantitativos segue as necessidades do projeto

3. INSTALAÇÕES ELÉTRICAS

3.1 Quadro de distribuição universal de sobrepôr, para disjuntores 16 DIN / 12 Bolt-on - 150 A - com componentes

3.2 Caixa em PVC de 4' x 2'

3.3 Interruptor com 1 tecla simples e placa

3.4 Tomada 2P+T de 10 A - 250 V, completa

3.5 Mini-disjuntor termomagnético, unipolar 127/220 V, corrente de 10 A até 32 A

3.6 Mini-disjuntor termomagnético, bipolar 220/380 V, corrente de 40 A até 50 A

3.7 Dispositivo diferencial residual de 25 A x 30 mA - 2 polos

3.8 Cabo de cobre flexível de 2,5 mm², isolamento 0,6/1kV - isolação HEPR 90°C

3.9 Cabo de cobre flexível de 6 mm², isolamento 0,6/1kV - isolação HEPR 90°C

3.10 Cabo de cobre flexível de 10 mm², isolamento 0,6/1kV - isolação HEPR 90°C

3.11 Luminária LED quadrada de sobrepôr com difusor prismático translúcido, 4000 K, fluxo luminoso de 1363 a 1800 lm, potência de 15 W a 24 W

Esta descrição visa estabelecer as diretrizes para a execução das instalações elétricas dos vestiários, visando garantir a segurança, eficiência e conformidade técnica do sistema, iniciando-se pela montagem de um Quadro de Distribuição Universal de sobrepôr em cada ambiente (capacidade para 16 disjuntores DIN / 12 Bolt-on - 150 A), devidamente equipado com barramentos e componentes de proteção. A infraestrutura de pontos de utilização compreenderá a instalação de caixas em PVC 4"x2" estrategicamente posicionadas para atender a um interruptor simples de 1



tecla com placa (comando de iluminação), uma tomada alta exclusiva para cada chuveiro e três tomadas baixas 2P+T de 10 A - 250 V sobre a bancada dos lavatórios por vestiário. O sistema de proteção será composto por mini-disjuntores termomagnéticos unipolares (curva C, 10 A a 32 A, 127/220 V) para os circuitos de tomadas de uso geral e iluminação, e bipolares (40 A a 50 A, 220/380 V) dedicados individualmente a cada chuveiro, complementados obrigatoriamente pela instalação de um Dispositivo Diferencial Residual (DR) bipolar de 25 A / 30 mA por vestiário para proteção contra choques elétricos nos circuitos terminais úmidos. A alimentação principal dos quadros será derivada da fonte primária através de cabo de cobre flexível de seção nominal 10 mm², com isolamento em HEPR 0,6/1 kV para 90°C, assegurando a capacidade de condução de corrente exigida, finalizando-se o escopo com a instalação de 9 luminárias LED quadradas de sobrepor por vestiário, dotadas de difusor prismático translúcido, temperatura de cor 4000 K (luz neutra), fluxo luminoso entre 1363 e 1800 lm e potência nominal de 15 W a 24 W, proporcionando nível de iluminância adequado e conforto visual aos usuários.

Dados Os quantitativos segue as necessidades do projeto

4. PISOS E REVESTIMENTOS

4.1 Reaterro compactado mecanizado de vala ou cava com compactador

A execução rigorosa do reaterro compactado mecanizado nas áreas afetadas pela demolição do piso dos vestiários constitui uma etapa geotécnica imprescindível para a restituição da capacidade de carga do sub-leito e a garantia da estabilidade volumétrica da base. A negligência neste procedimento, ao permitir a presença de vazios ou a heterogeneidade na densidade do solo, expõe a nova infraestrutura a riscos iminentes de recalques diferenciais, os quais invariavelmente resultam em patologias graves como fissuras, trincas e descolamento dos novos revestimentos; portanto, a utilização de equipamentos de compactação percussiva ou vibratória é mandatória para assegurar o adensamento adequado, a homogeneidade do suporte e a longevidade técnica do novo sistema de piso a ser concretado.

Dados $A.vest.masc := 3.69 \quad m^2$

$A.vest.fem := 4.55 \quad m^2$

$C.reaterro := 0.15 \quad m$

$Reaterro := (A.vest.masc + A.vest.fem) \cdot C.reaterro = 1.24 \quad m^3$

4.2 Lona plástica em polietileno, 150 micras, para camada separadora de piso/pavimento

A interposição estratégica de uma membrana de polietileno de alta densidade (PEAD) com espessura mínima de 150 micras entre o subleito compactado e o novo pavimento de concreto atua como barreira impermeabilizante e de desacoplamento estrutural, desempenhando função crítica na mitigação da percolação capilar ascendente (umidade de ascensão) que poderia comprometer a armadura e o cobrimento, além de prevenir a contaminação da mistura fresca do concreto pela absorção de água ou migração de finos da base ("chupagem"), garantindo assim a relação água/cimento projetada, a cura adequada e, conseqüentemente, a integridade monolítica e a durabilidade prolongada da superestrutura pavimentada.



Dados $Lona := A.vest.masc + A.vest.fem = 8.24 \quad m^2$

4.3 Lastro de concreto impermeabilizado

4.4 Lançamento, espalhamento e adensamento de concreto ou massa em lastro e/ou enchimento

A concretagem do contrapiso nos vestiários exige rigorosa sequência executiva para assegurar a planicidade e estanqueidade adequadas, iniciando-se impreterivelmente pela preparação e aplicação de um lastro de concreto magro impermeabilizado sobre o solo regularizado, o qual atuará como barreira de proteção contra a umidade ascendente e base de sustentação. Subsequentemente, sobre esta camada estabilizada, executa-se o lançamento cuidadoso, o espalhamento homogêneo e o adensamento mecânico de concreto estrutural ou argamassa de alta resistência, preenchendo as cotas e garantindo a correta conformação geométrica para o assentamento futuro dos revestimentos, resultando em um piso monolítico, durável e apto a suportar

as cargas de utilização e as lavagens frequentes características deste ambiente.

Dados $A.concr := Lona = 8.24$

$$e.concr := 0.07 \quad m$$

$$Concr.piso := A.concr \cdot e.concr = 0.58 \quad m^3$$

4.4 Chapisco

4.5 Emboço comum

4.6 Revestimento em placa cerâmica esmaltada de 20x20 cm, tipo monocolor, assentado e rejuntado com argamassa industrializada

A empresa contratada será responsável pela preparação integral do substrato vertical em alvenaria crua, iniciando-se pela execução de chapisco aderente com argamassa 1:3 para promover rugosidade, seguido imediatamente pela aplicação de emboço regularizado e sarrafeado com argamassa 1:4 ou 1:5, o qual deverá apresentar-se perfeitamente curado, coeso e plumbado para suportar o posterior assentamento de revestimento em placas cerâmicas esmaltadas de alta resistência (PEI-5), classificadas no Grupo de Absorção BIIb e Resistência Química B para áreas internas de tráfego intenso, utilizando-se para tal assentamento argamassa colante industrializada do tipo AC-I ou superior, conforme NBR 13.753.

Dados $Rev.parede := A.real.alv.Masc + A.real.alv.Fem = 153.79 \quad m^2$

4.7 Limpeza complementar e especial de piso com produtos químicos

4.8 Resina epóxi para piso de granilite



Todo o piso de granilite, banco existente e o tampo do lavatório deverá receber a limpeza com produto químico e a aplicação de resina para piso granilite, buscando a recuperação do material.

Dados **Piso.granilite := 85.67 m²**

4.8 Revestimento em placa cerâmica esmaltada de 20x20 cm, tipo monocolor, assentado e rejuntado com argamassa industrializada

Dados **Rev.paredes.divisórias := 153.79 m²**

4.9 Placa cerâmica esmaltada PEI-5 para área interna, grupo de absorção BIIb, resistência química B, assentado com argamassa colante industrializada

Deverá ser executado o assentamento de piso cerâmico esmaltado de alta resistência (PEI-5), classificado no Grupo de Absorção BIIb e Resistência Química B para áreas internas, sobre o contrapiso pré-existente e devidamente regularizado, limpo e curado. O serviço consistirá na aplicação de argamassa colante industrializada do tipo AC-I ou superior, conforme NBR 13.753, utilizando desempenadeira dentada para garantir a correta aderência e nivelamento das peças, respeitando-se as juntas de dilatação e movimentação previstas em projeto e as recomendações do fabricante quanto ao tempo em aberto e rejuntamento.

Dados **A.piso := Lona = 8.24 m²**

5. APARELHOS E METAIS

5.1 Bacia sifonada de louça sem tampa - 6 litros

5.2 Bacia sifonada de louça para pessoas com mobilidade reduzida - capacidade de 6 litros

5.3 Tampa de plástico para bacia sanitária

5.4 Assento articulado para banho, em alumínio com pintura epóxi de 700 x 450 mm

5.5 Lavatório de louça sem coluna

5.6 Barra de apoio, para pessoas com mobilidade reduzida, em tubo de aço inoxidável de 1 1/2"

5.7 Dispenser papel higiênico em ABS para rolo 300 / 600 m, com visor

5.8 Saboneteira tipo dispenser, para refil de 800 ml

Será instalada bacia sifonada de louça branca sem tampa, com capacidade de descarga de 6 litros, e bacia sifonada de louça específica para uso por pessoas com mobilidade reduzida (PMR), também com capacidade de 6 litros, equipada com tampa de plástico resistente; nos boxes acessíveis, fixar-



se-á assento articulado para banho em alumínio com pintura epóxi de 700x450mm e barras de apoio em tubo de aço inoxidável Ø 1 ½" nas áreas de chuveiro, bacia sanitária e em um mictório do vestiário masculino. Complementarmente, serão instalados lavatórios de louça suspensos sem coluna, apoiados em tampo/bancada de granito polido com 2cm de espessura e frontão, sendo os ambientes equipados com dispensers para papel higiênico em ABS com visor (para rolos de 300/600m) e saboneteiras tipo dispenser para refil de 800ml.

Dados Os quantitativos segue as necessidades do projeto

6. ACABAMENTOS E ESQUADRIAS

6.1 Forro em lâmina de PVC

Serão instalados nos vestiários forro em lâmina em PVC buscando maior higiene ao local e o conforto dos usuários.

Dados $A_{\text{forro}} := 39.99 + 45.68 = 85.67 \text{ m}^2$

6.2 Divisória em placas de granilite com espessura de 3 cm

Dados $L_{\text{mic}} := 0.40 \text{ m}$ $H_{\text{mic}} := 1.20$ $Qtde_{\text{mic}} := 4 \text{ peças}$

$Divisória := (L_{\text{mic}} \cdot H_{\text{mic}}) \cdot Qtde_{\text{mic}} = 1.92 \text{ m}^2$

6.3 Porta de abrir em alumínio tipo lambri, sob medida - cor branca

A correta instalação das esquadrias de alumínio, especificamente das portas de abrir tipo lambri e caixilhos maxim-ar na cor branca, inicia-se com a rigorosa verificação e limpeza dos vãos de alvenaria ou concreto, assegurando o prumo, nível e esquadro perfeitos antes do posicionamento dos contramarcos chumbados com argamassa forte de cimento e areia. Após a cura, procede-se à fixação mecânica das peças definitivas utilizando parafusos de aço inox e buchas de nylon apropriadas, seguida da vedação perimetral contínua com silicone estrutural ou mástique de poliuretano (PU) para garantir a estanqueidade, finalizando-se com a regulagem precisa das dobradiças, braços e fechos para um funcionamento suave e seguro. É importante frisar que em busca da qualidade da instalação dos elementos em alumínio nas portas de entrada dos vestiários deverá ser instalada pingadeiras, garantindo a qualidade dos serviços e evitando o prejuízo na pintura das paredes externas.

Dados $L_{P5} := 0.90 \text{ m}$ $H_{P5} := 1.90 \text{ m}$ $Qt_{P5} := 4 \text{ un}$

$A_{P5} := (L_{P5} \cdot H_{P5}) \cdot Qt_{P5} = 6.84 \text{ m}^2$

$L_{P3} := 0.90 \text{ m}$ $H_{P3} := 2.10 \text{ m}$ $Qt_{P3} := 2 \text{ un}$

$A_{P3} := (L_{P3} \cdot H_{P3}) \cdot Qt_{P3} = 3.78 \text{ m}^2$



$$L.P4 := 0.90 \quad m \qquad H.P4 := 1.90 \quad m \qquad Qt.P4 := 2 \quad un$$

$$A.P4 := (L.P4 \cdot H.P4) \cdot Qt.P4 = 3.42 \quad m^2$$

$$Lambri := A.P5 + A.P4 + A.P3 = 14.04 \quad m^2$$

6.4 Soleira ou Pingadeira em granilite moldado no local

Dados $L.P3 = 0.9 \quad m \qquad Qt.P3 = 2 \quad un$

$$Sol.Ping. := L.P3 \cdot Qt.P3 = 1.8 \quad m$$

7. REFORMA DA ÁREA EXTERNA

7.1 Porta de abrir em alumínio tipo lambri, sob medida - cor branca

Dados $L.P3 = 0.9 \quad m \qquad H.P3 = 2.1 \quad m \qquad Qt.P3.ext := 3 \quad un$

$$A.P3.ext := (L.P3 \cdot H.P3) \cdot Qt.P3.ext = 5.67 \quad m^2$$

7.2 Soleira ou Pingadeira em granilite moldado no local

Dados $Sol.ping.ext := L.P3 \cdot Qt.P3.ext = 2.7 \quad m$

7.3 Limpeza complementar com hidrojateamento

7.4 Acrílico para quadras e pisos cimentados

Limpeza total da escadaria e pintura dos trechos em concreto entre os Vestiários e as piscinas.

Dados **Informações contidas em Projeto**

7.5 Textura acrílica para uso interno / externo, inclusive preparo

7.6 Tinta acrílica antimoho em massa, inclusive preparo

A execução dos serviços de pintura e texturização nas alvenarias externas requer a rigorosa inspeção prévia do substrato para identificação e tratamento de fissuras, eflorescências ou umidade, seguida de lavagem com hidrojateamento para remoção de particulados soltos e aplicação de fundo selador acrílico pigmentado para uniformização da absorção. O sistema de acabamento será composto pela aplicação mecanizada ou manual de textura acrílica hidrorrepelente, respeitando-se o tempo de cura e o padrão estético definido em projeto, sobre a qual será aplicada, em demãos cruzadas e com intervalo mínimo de 4 horas, tinta acrílica Premium antimoho de alta resistência às



intempéries, garantindo-se a cobertura uniforme e a estanqueidade do sistema através de controle de espessura de película seca e aderência, sempre observando as normas de segurança NR-35 para trabalhos em altura e a utilização completa de EPIs pelos colaboradores.

$$\begin{array}{l} \text{Dados} \quad L.\text{área.ext1} := 62.64 \quad m \quad \quad \quad H.\text{ext.1} := 3.00 \quad m \\ \quad \quad \quad L.\text{área.ext2} := 51.34 \quad m \quad \quad \quad H.\text{ext.2} := 4.50 \quad m \end{array}$$

$$Tot.\text{pint.ext} := (L.\text{área.ext1} \cdot H.\text{ext.1}) + (L.\text{área.ext2} \cdot H.\text{ext.2}) = 418.95 \quad m^2$$

Subtração das Esquadrias

$$L.P3 = 0.9 \quad m \quad \quad H.P3 = 2.1 \quad m \quad \quad Qt.P3.sub := 5 \quad un$$

$$P3.sub := (L.P3 \cdot H.P3) \cdot Qt.P3.sub = 9.45 \quad m^2$$

$$Pintura := (Tot.\text{pint.ext} - P3.sub) \cdot 1.5 = 614.25 \quad m^2$$

7.7 Porta/portão tipo gradil sob medida

Na entrada principal do conjunto poliesportivo Juca de Oliveira deverá ser instalado portões de isolamento em perfis metálicos conforme modelo definido pela prefeitura.

$$\text{Dados} \quad L.\text{portão} := 9.47 \quad m \quad \quad H.\text{portão} := 3.0 \quad m$$

$$Portão := L.\text{portão} \cdot H.\text{portão} = 28.41 \quad m^2$$

7.7 Esmalte à base água em superfície metálica, inclusive preparo

A aplicação de Esmalte à base de água nos gradis de entrada da edificação requer um criterioso preparo da superfície metálica, incluindo a remoção integral de oxidação e pinturas antigas através de lixamento mecânico ou manual, seguido de limpeza com solvente e aplicação de fundo anticorrosivo compatível, garantindo a perfeita aderência do sistema de pintura. A utilização do esmalte sintético em base aquosa, além de apresentar baixo odor e secagem rápida, proporciona uma película de acabamento acetinado ou brilhante com excelente resistência ao intemperismo e à radiação UV, assegurando a proteção duradoura contra corrosão e a valorização estética dos elementos de serralheria da fachada.

Dados Dimensões dos gradis de acesso ao prédio

$$Esmalte := Portão \cdot 2 = 56.82 \quad m^2$$

Cabralia Paulista, 18 de fevereiro de 2026.

Eng.º Vagner Alexandre de Magalhães
CREA-SP 5070098352

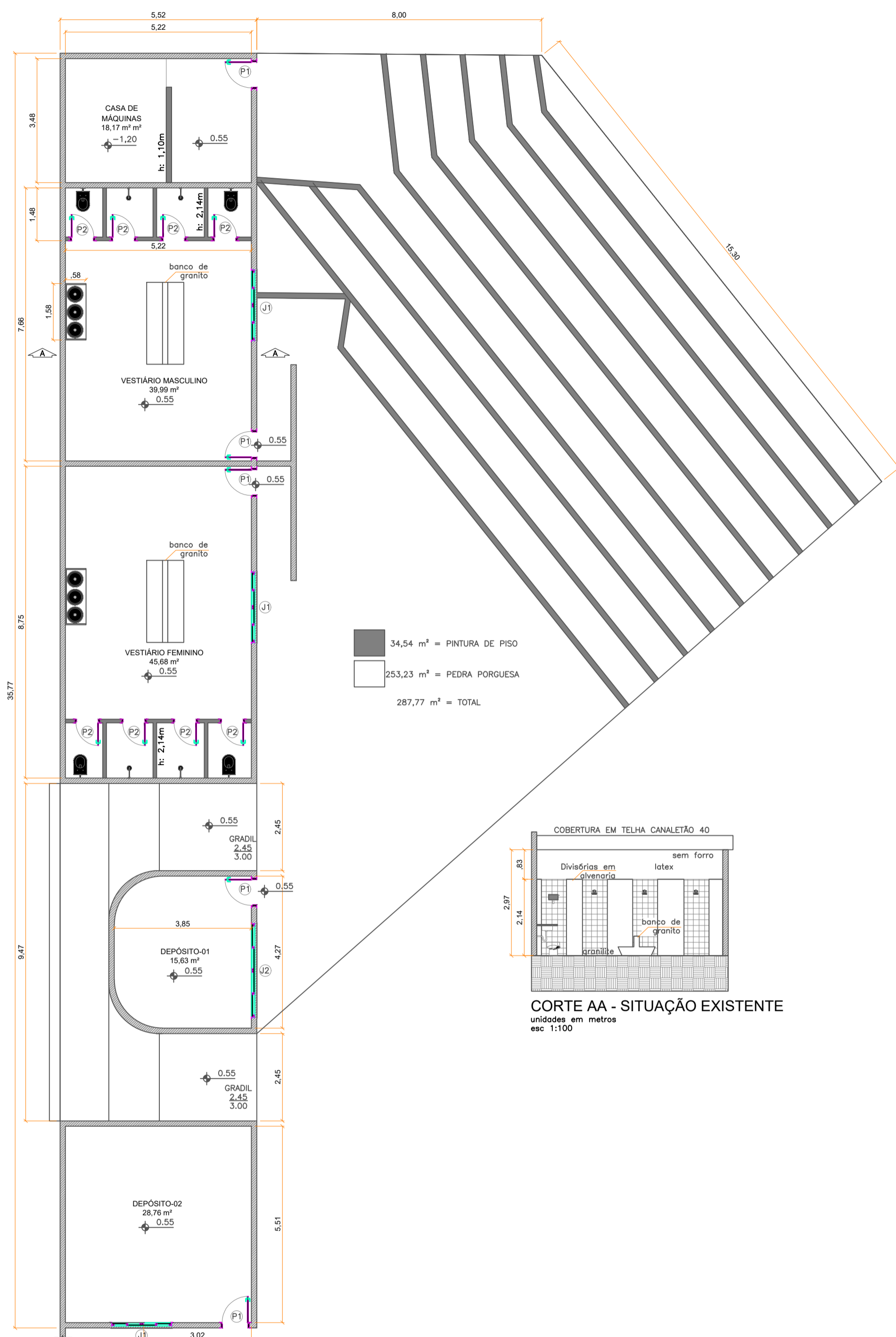

PLANTA BAIXA SITUAÇÃO EXISTENTE
unidades em metros
esc: 1:100

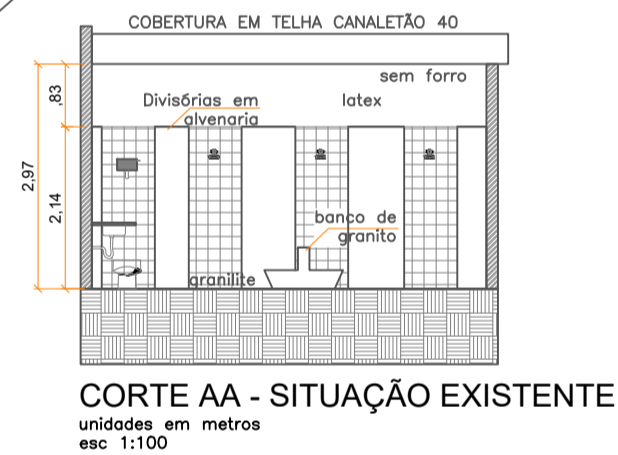

CORTE AA - SITUAÇÃO EXISTENTE
unidades em metros
esc: 1:100

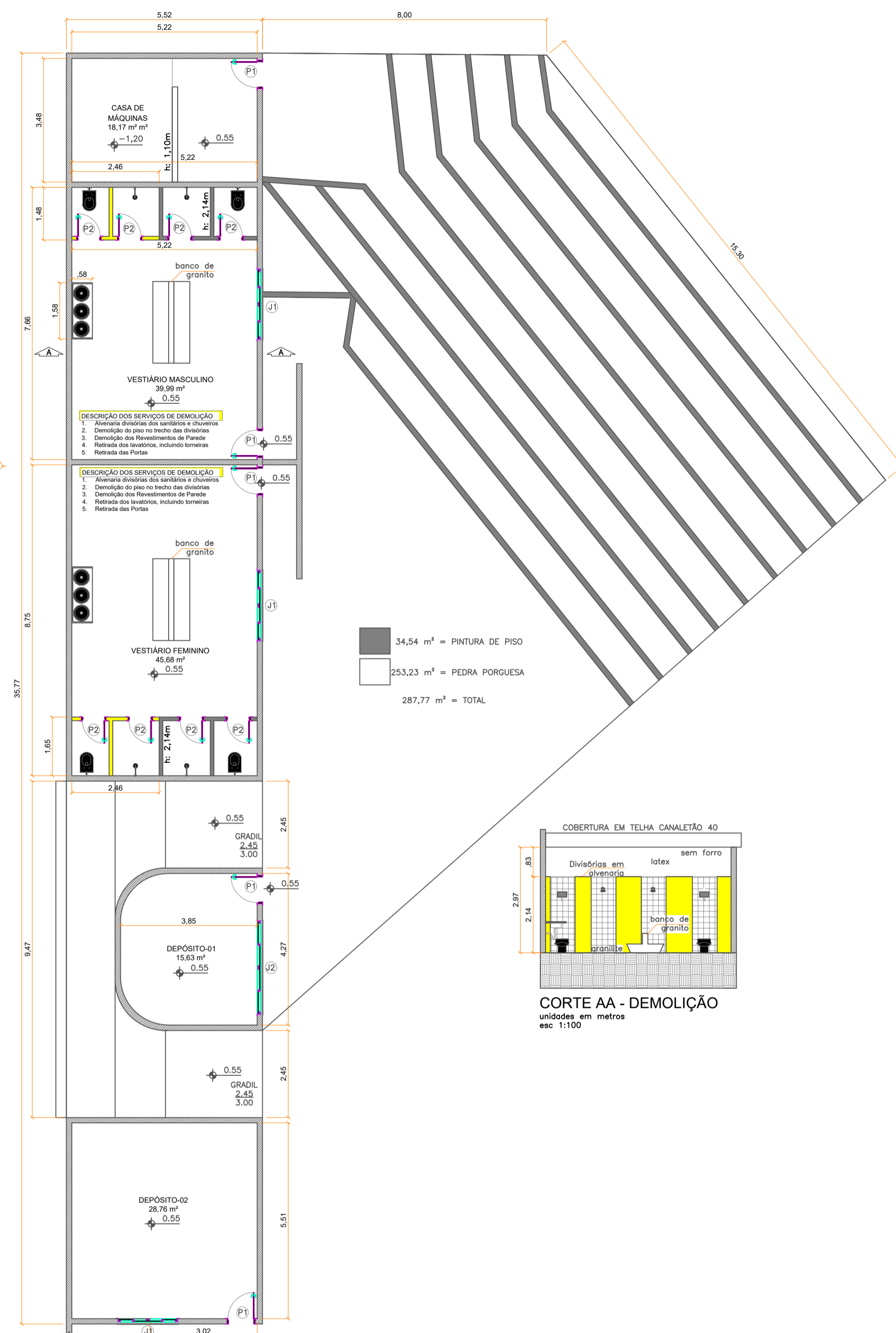

PLANTA BAIXA DE DEMOLIÇÃO
unidades em metros
esc: 1:100

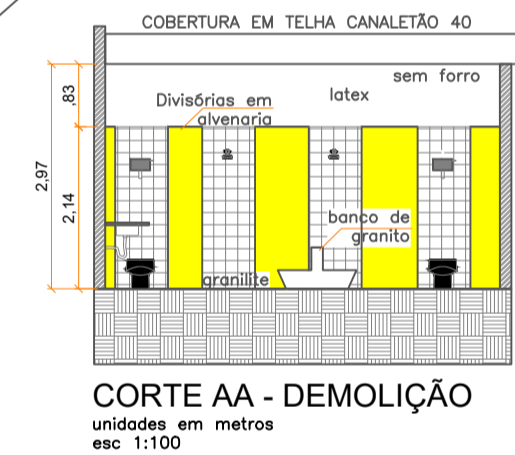

CORTE AA - DEMOLIÇÃO
unidades em metros
esc: 1:100

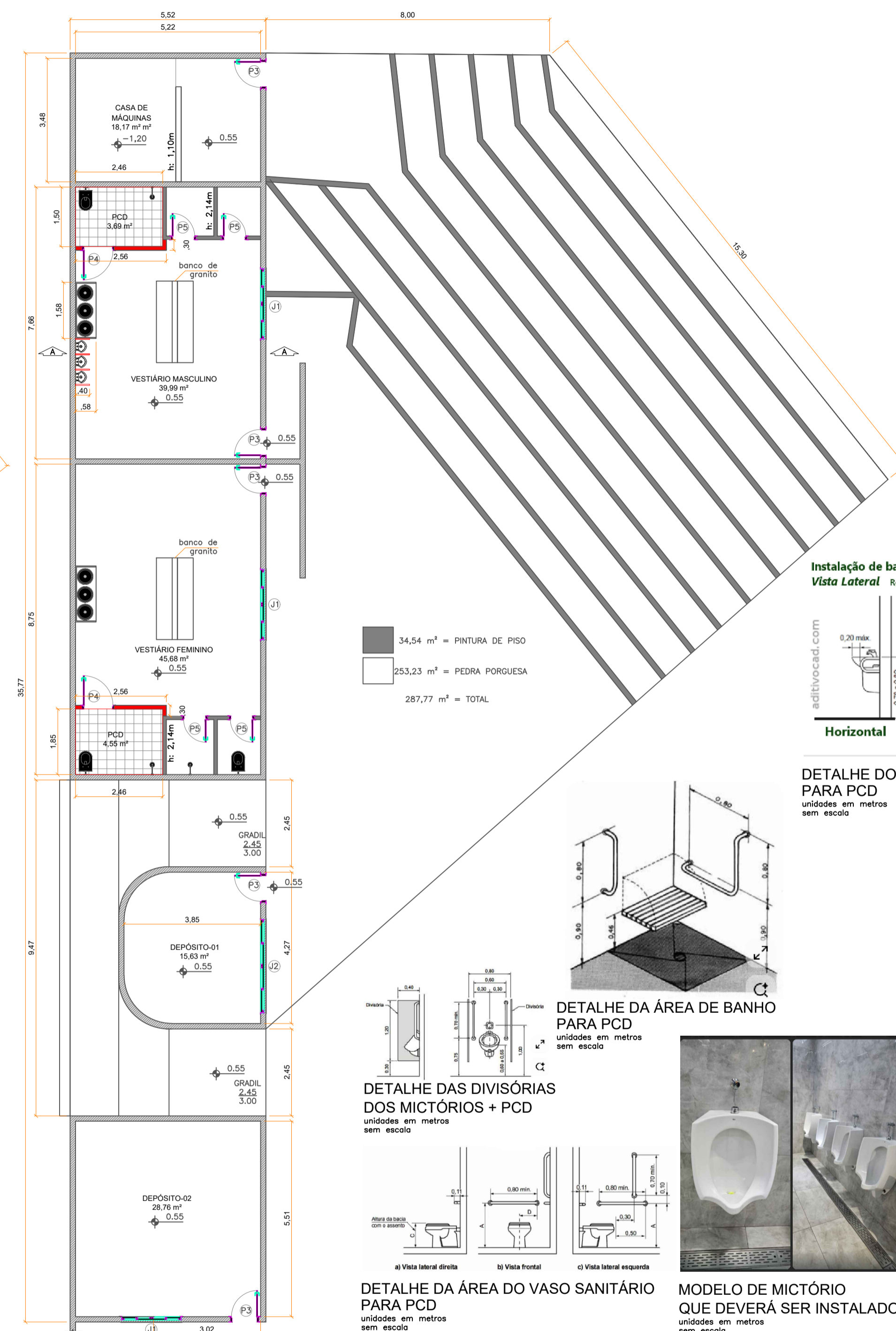

PLANTA BAIXA (SITUAÇÃO PRETENDIDA)
unidades em metros
esc: 1:100

Instalação de barras em lavatórios PNE

Vista Lateral Ref. Item 7.8.1 da NBR9050/2020

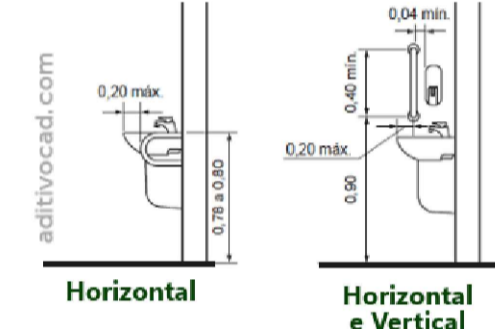

Horizontal
Horizontal e Vertical

DETALHE DO LAVATÓRIO PARA PCD

unidades em metros sem escola

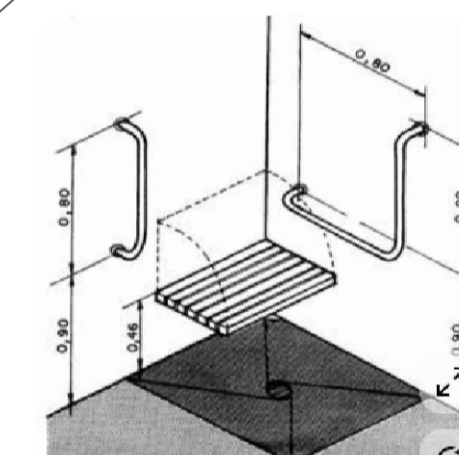

DETALHE DA ÁREA DE BANHO PARA PCD

unidades em metros sem escola



DETALHE DAS DIVISÓRIAS DOS MICTÓRIOS + PCD

unidades em metros sem escola

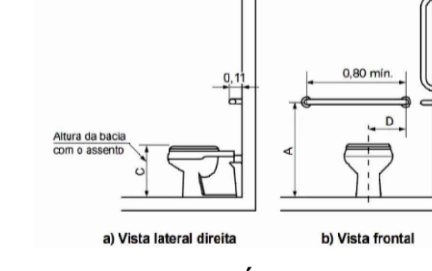

DETALHE DA ÁREA DO VASO SANITÁRIO PARA PCD

unidades em metros sem escola



MODELO DE MICTÓRIO QUE DEVERÁ SER INSTALADO

unidades em metros sem escola

TABELA DE ESQUADRIAS

ID	DIMENSÕES(m)			MATERIAL	FORMA DE ABERTURA
	LARGURA	ALTURA	PEITORIL		
ESQUADRIAS EXISTENTES					
P1	0,82	2,08	***	Ferro	Abertura 90°
P2	0,72	2,00	0,14	Ferro	Abertura 90°
J1	1,97	0,58	1,62	Ferro + Vidro	Basculante
J2	2,33	0,58	1,62	Ferro + Vidro	Basculante
ESQUADRIAS A INSTALAR					
P3	0,90	2,10	***	Alumínio	Abertura 90°
P4	0,90	1,90	0,10	Alumínio	Abertura 90°
P5	0,70	1,90	0,10	Alumínio	Abertura 90°
J3	2,00	0,50	1,62	Vidro	Max-ar



PREFEITURA MUNICIPAL DE CABRÁLIA PAULISTA

CNPJ: 46.137.469/0001-78

Rua Joaquim dos Santos Campos, 661 Centro - Cep: 17.480-000

Fone (14) 3285-1244

e-mail: gabinete@cabralia.sp.gov.br



PROJETO BÁSICO DE ENGENHARIA

OBJETO: REFORMA DOS VESTIÁRIOS DO CONJUNTO POLIESPORTIVO JUCA DE OLIVEIRA

DETALHE DO OBJETO: PROJETO ARQUITETÔNICO

LOCAL: Rua 6 de agosto, 951, Centro, Cabralia Paulista/SP

ÁREA: 197,45 m²

COORDENADA: Latitude: -22.456974°S Longitude: -49.340639°

ASSUNTO: PLANTA BAIXA, CORTE AA DAS SITUAÇÕES EXISTENTE, DEMOLIÇÃO E PRETENDIDA. DETALHAMENTOS

RESPONSÁVEL: RESP. TEC.: FOLHA:



PREFEITURA MUNICIPAL DE CABRÁLIA PAULISTA

GABINETE DO PODER EXECUTIVO

CNPJ Nº 46.137.469/0001-78



ANEXO VIII

TERMO DE CONTRATO

Lei nº 14.133, de 1º de abril de 2021

PREFEITURA MUNICIPAL DE CABRÁLIA PAULISTA

Concorrência nº 04/2026

Processo Administrativo nº 40/2026

CONTRATO ADMINISTRATIVO QUE FAZEM ENTRE SI A PREFEITURA MUNICIPAL DE CABRÁLIA PAULISTA, POR INTERMÉDIO DO PREFEITO MUNICIPAL ODEMIL ORTIZ DE CAMARGO E A EMPRESA XXXXXXXXXXXXXXXXXXXX

A **PREFEITURA MUNICIPAL DE CABRÁLIA PAULISTA**, pessoa jurídica de direito público, com sede na Rua Joaquim dos Santos Camponêz, nº 661, centro, CEP: 17480-013, na cidade de Cabrália Paulista, Estado de São Paulo, inscrita no CNPJ sob o nº 46.137.469/0001-78, neste ato representada pelo seu Prefeito(a) Municipal, Senhor ODEMIL ORTIZ DE CAMARGO, portador do RG nº ■■■.065.■■■/SSP/SP e do CPF nº ■■■.289.238-■■■, portador da Matrícula Funcional nº 301, doravante denominado **CONTRATANTE**, e a empresa....., inscrita no CNPJ/MF sob o nº, sediado(a) na, em doravante designado **CONTRATADO**, neste ato representado(a) por (nome e função no contratado), conforme atos constitutivos da empresa OU procuração apresentada nos autos, tendo em vista o que consta no **Processo nº 40/2026** e em observância às disposições da Lei nº 14.133, de 1º de abril de 2021, e demais legislação aplicável, resolvem celebrar o presente Termo de Contrato, decorrente da **Concorrência nº 04/2026**, mediante as cláusulas e condições a seguir enunciadas.

CLÁUSULA PRIMEIRA – OBJETO (art. 92, I e II)

1.1 O objeto do presente instrumento é a **CONTRATAÇÃO DE EMPRESA ESPECIALIZADA PARA A REFORMA DOS SANITÁRIOS DO CENTRO POLIESPORTIVO JUCA DE OLIVEIRA**, nas condições estabelecidas no Termo de Referência.

- 1.1. Vinculam a esta contratação, independentemente de transcrição:
 - 1.1.1. O Termo de Referência;
 - 1.1.2. O Edital da Licitação;
 - 1.1.3. A Proposta do contratado;
 - 1.1.4. Eventuais anexos dos documentos supracitados.

CLÁUSULA SEGUNDA – VIGÊNCIA, PRORROGAÇÃO E LOCAL DE EXECUÇÃO

2.1. O prazo de vigência da contratação é de 12 (doze) meses, contados da assinatura do contrato, na forma do artigo 105 da Lei nº 14.133, de 2021, podendo ser prorrogado de acordo com o artigo 106 da Lei nº 14.133, de 2021.

2.2. O contratado não tem direito subjetivo à prorrogação contratual.

2.3. A prorrogação de contrato deverá ser promovida mediante celebração de termo aditivo.



PREFEITURA MUNICIPAL DE CABRÁLIA PAULISTA

GABINETE DO PODER EXECUTIVO

CNPJ Nº 46.137.469/0001-78

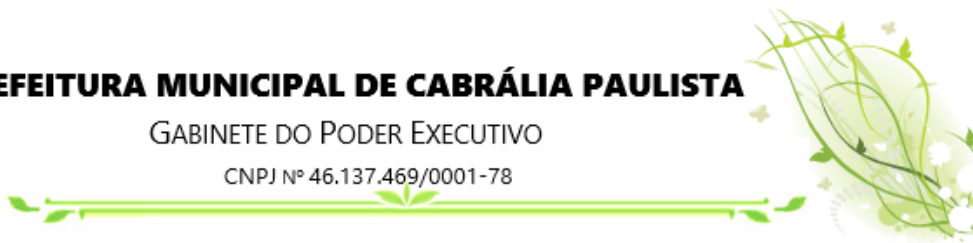

2.4. O contrato não poderá ser prorrogado quando o contratado tiver sido penalizado nas sanções de declaração de inidoneidade ou impedimento de licitar e contratar com poder público, observadas as abrangências de aplicação.

2.5. Os serviços deverão ser executados no endereço indicado nas peças técnicas de engenharia e no projeto de implantação anexo ao presente processo

2.6. O prazo de execução do objeto será por um período máximo de 04 meses em conformidade com cronograma físico financeiro anexo ao presente processo.

2.7. O prazo de início de execução dos serviços será contado da ordem de serviço e as medições ocorrerão de forma periódica em conformidade com a evolução das obras e a solicitação apresentada pela empresa responsável pela execução.

2.7.1 Caso não seja possível o início na data assinalada, a empresa deverá comunicar as razões respectivas com pelo menos 5 dias de antecedência para que qualquer pleito de prorrogação de prazo seja analisado, ressalvadas situações de caso fortuito e força maior.

2.8. O serviço deverá ser executado no prazo máximo de 04 (quatro) meses.

2.9. **O serviço deverá ser realizado na rua 06 de Agosto, nº 951, Centro, Cabralia Paulista/SP, conforme Memorial Descritivo.**

CLÁUSULA TERCEIRA – MODELOS DE EXECUÇÃO E GESTÃO CONTRATUAIS (art. 92, IV, VII e XVIII)

3.1. O regime de execução contratual será empreitada por menor preço global, os modelos de gestão e de execução, assim como os prazos e condições de conclusão, entrega, observação e recebimento do objeto constam no Termo de Referência, anexo a este Contrato.

CLÁUSULA QUARTA – PREÇO (art. 92, V)

4.1. O valor total da contratação é de R\$...... (.....)

4.2. No valor acima estão incluídas todas as despesas ordinárias diretas e indiretas decorrentes da execução do objeto, inclusive tributos e/ou impostos, encargos sociais, trabalhistas, previdenciários, fiscais e comerciais incidentes, taxa de administração, frete, seguro e outros necessários ao cumprimento integral do objeto da contratação.

4.3. O valor acima é meramente estimativo, de forma que os pagamentos devidos ao contratado dependerão dos quantitativos efetivamente fornecidos.

CLÁUSULA QUINTA - PAGAMENTO (art. 92, V e VI)

5.1. O pagamento será efetuado no prazo de até 30 (trinta) dias contados da finalização da liquidação da despesa ou conforme agendamento pelo setor de tesouraria, conforme seção anterior, nos termos da Instrução Normativa SEGES/ME nº 77, de 2022.

5.2. Após realizar e aprovar a medição estipulada no cronograma de execução, o engenheiro/fiscal do contrato, encaminhará a medição para o Órgão Concessor do Repasse Financeiro (Governo Estadual).

5.3. Após o Órgão Concessor aprovar a medição e repassar o importe financeiro para os cofres municipais, a Prefeitura realizará (em até 30 dias úteis) o pagamento da medição aprovada.



PREFEITURA MUNICIPAL DE CABRÁLIA PAULISTA

GABINETE DO PODER EXECUTIVO

CNPJ Nº 46.137.469/0001-78



5.4. A Administração do Município de Cabrália Paulista informa que, em cumprimento à IN RFB nº. 1.234/2012, alterada pela IN RFB nº. 2.145/2023, reterá na fonte o imposto sobre a renda – IR incidente nos pagamentos que efetuar a pessoas jurídicas pelo fornecimento de bens ou prestação de serviços em geral, inclusive obras de construção civil.

5.5. Para o efetivo pagamento dos serviços deverão ser apresentados os seguintes documentos comprobatórios:

5.5.1 Recolhimento do FGTS, INSS, relação dos empregados com os dados da folha de pagamento dos salários e comprovantes de entrega dessas informações, as quais podem ser enviadas por meio dos relatórios emitidos pelo programa FGTS DIGITAL/E-SOCIAL/DCTF-WEB, conforme abaixo:

5.5.1.1. Relação de Empregados;

5.5.1.2. Composição do valor do FGTS;

5.5.1.3. Composição do INSS.

CLÁUSULA SEXTA - REAJUSTE ([art. 92, V](#))

6.1. Os preços inicialmente contratados são fixos e irrevogáveis no prazo de um ano contado da data do orçamento estimado.

6.2. Fica o Contratado obrigado a apresentar memória de cálculo referente ao reajustamento de preços do valor remanescente, sempre que este ocorrer.

CLÁUSULA SÉTIMA - OBRIGAÇÕES DO CONTRATANTE ([art. 92, X, XI e XIV](#))

7.1 Exigir o cumprimento de todas as obrigações assumidas pelo Contratado, de acordo com o contrato e seus anexos;

7.2 Receber o objeto no prazo e condições estabelecidas no Termo de Referência;

7.3 Notificar o Contratado por escrito da ocorrência de eventuais imperfeições, falhas ou irregularidades constatadas no curso da execução dos serviços, fixando prazo para a sua correção, certificando-se de que as soluções por ele propostas sejam as mais adequadas.

7.4 Notificar o Contratado, por escrito, sobre vícios, defeitos ou incorreções verificadas no objeto fornecido, para que seja por ele substituído, reparado ou corrigido, no total ou em parte, às suas expensas;

7.5 Acompanhar e fiscalizar a execução do contrato e o cumprimento das obrigações pelo Contratado;

7.6 Comunicar a empresa para emissão de Nota Fiscal no que se refere à parcela incontroversa da execução do objeto, para efeito de liquidação e pagamento, quando houver controvérsia sobre a execução do objeto, quanto à dimensão, qualidade e quantidade, conforme o [art. 143 da Lei nº 14.133, de 2021](#);

7.7 Efetuar o pagamento ao Contratado do valor correspondente à execução do objeto, no prazo, forma e condições estabelecidos no presente Contrato e no Termo de Referência;

7.8 Aplicar ao Contratado as sanções previstas na lei e neste Contrato;

7.9 Cientificar o órgão de representação judicial da Advocacia-Geral da União para adoção das medidas cabíveis quando do descumprimento de obrigações pelo Contratado;

7.10 Explicitamente emitir decisão sobre todas as solicitações e reclamações relacionadas à execução do presente Contrato, ressalvados os requerimentos manifestamente



PREFEITURA MUNICIPAL DE CABRÁLIA PAULISTA

GABINETE DO PODER EXECUTIVO

CNPJ Nº 46.137.469/0001-78



impertinentes, meramente protelatórios ou de nenhum interesse para a boa execução do ajuste.

7.11 A Administração terá o prazo de 10 dias a contar da data do protocolo do requerimento para decidir, admitida a prorrogação motivada, por igual período.

7.12 Responder eventuais pedidos de reestabelecimento do equilíbrio econômico-financeiro feitos pelo contratado no prazo máximo de 10 dias.

7.13 Notificar os emitentes das garantias quanto ao início de processo administrativo para apuração de descumprimento de cláusulas contratuais.

7.14 Comunicar o Contratado na hipótese de posterior alteração do projeto pelo Contratante, no caso [do art. 93, §2º, da Lei nº 14.133, de 2021](#).

7.15 Fornecer por escrito as informações necessárias para o desenvolvimento dos serviços objeto do contrato.

7.16 Realizar avaliações periódicas da qualidade dos serviços, após seu recebimento.

7.17 Assegurar que o ambiente de trabalho, inclusive seus equipamentos e instalações, apresentem condições adequadas ao cumprimento, pelo Contratado, das normas de segurança e saúde no trabalho, quando o serviço for executado em suas dependências, ou em local por ela designado.

7.18 Não responder por quaisquer compromissos assumidos pelo Contratado com terceiros, ainda que vinculados à execução do contrato, bem como por qualquer dano causado a terceiros em decorrência de ato do Contratado, de seus empregados, prepostos ou subordinados.

7.19 Previamente à expedição da ordem de serviço, verificar pendências, liberar áreas e/ou adotar providências cabíveis para a regularidade do início da sua execução.

CLÁUSULA OITAVA - OBRIGAÇÕES DO CONTRATADO (art. 92, XIV, XVI e XVII)

8.1 O Contratado deve cumprir todas as obrigações constantes deste Contrato e de seus anexos, assumindo como exclusivamente seus os riscos e as despesas decorrentes da boa e perfeita execução do objeto, observando, ainda, as obrigações a seguir dispostas:

8.2 Manter preposto aceito pela Administração no local do serviço para representá-lo na execução do contrato.

8.2.1 A indicação ou a manutenção do preposto da empresa poderá ser recusada pelo órgão ou entidade, desde que devidamente justificada, devendo a empresa designar outro para o exercício da atividade.

8.3 Atender às determinações regulares emitidas pelo fiscal do contrato ou autoridade superior ([art. 137, II](#)) e prestar todo esclarecimento ou informação por eles solicitados;

8.4 Alocar os empregados necessários ao perfeito cumprimento das cláusulas deste contrato, com habilitação e conhecimento adequados, fornecendo os materiais, equipamentos, ferramentas e utensílios demandados, cuja quantidade, qualidade e tecnologia deverão atender às recomendações de boa técnica e a legislação de regência;

8.5 Reparar, corrigir, remover, reconstruir ou substituir, às suas expensas, no total ou em parte, no prazo fixado pelo fiscal do contrato, os serviços nos quais se verificarem vícios, defeitos ou incorreções resultantes da execução ou dos materiais empregados;

8.6 Responsabilizar-se pelos vícios e danos decorrentes da execução do objeto, de acordo com o [Código de Defesa do Consumidor \(Lei nº 8.078, de 1990\)](#), bem como por todo e qualquer dano causado à Administração ou terceiros, não reduzindo essa responsabilidade a fiscalização ou o



PREFEITURA MUNICIPAL DE CABRÁLIA PAULISTA

GABINETE DO PODER EXECUTIVO

CNPJ Nº 46.137.469/0001-78



acompanhamento da execução contratual pelo Contratante, que ficará autorizado a descontar dos pagamentos devidos ou da garantia, caso exigida no edital, o valor correspondente aos danos sofridos;

8.7 Efetuar comunicação ao Contratante, assim que tiver ciência da impossibilidade de realização ou finalização do serviço no prazo estabelecido, para adoção de ações de contingência cabíveis.

8.8 Não contratar, durante a vigência do contrato, cônjuge, companheiro ou parente em linha reta, colateral ou por afinidade, até o terceiro grau, de dirigente do contratante ou do fiscal ou gestor do contrato, nos termos do [artigo 48, parágrafo único, da Lei nº 14.133, de 2021](#);

8.9 Quando não for possível a verificação da regularidade no Sistema de Cadastro de Fornecedores – SICAF, o contratado deverá entregar ao setor responsável pela fiscalização do contrato, até o dia trinta do mês seguinte ao da prestação dos serviços, os seguintes documentos:

- a) prova de regularidade relativa à Seguridade Social;
- b) certidão conjunta relativa aos tributos federais e à Dívida Ativa da União;
- c) certidões que comprovem a regularidade perante a Fazenda Municipal ou Distrital do domicílio ou sede do contratado;
- d) Certidão de Regularidade do FGTS – CRF; e
- e) Certidão Negativa de Débitos Trabalhistas – CNDT;

8.10 Responsabilizar-se pelo cumprimento das obrigações previstas em Acordo, Convenção, Dissídio Coletivo de Trabalho ou equivalentes das categorias abrangidas pelo contrato, por todas as obrigações trabalhistas, sociais, previdenciárias, tributárias e as demais previstas em legislação específica, cuja inadimplência não transfere a responsabilidade ao Contratante;

8.11 Comunicar ao Fiscal do contrato, no prazo de 24 (vinte e quatro) horas, qualquer ocorrência anormal ou acidente que se verifique no local dos serviços.

8.12 Prestar todo esclarecimento ou informação solicitada pelo Contratante ou por seus prepostos, garantindo-lhes o acesso, a qualquer tempo, ao local dos trabalhos, bem como aos documentos relativos à execução do empreendimento.

8.13 Paralisar, por determinação do Contratante, qualquer atividade que não esteja sendo executada de acordo com a boa técnica ou que ponha em risco a segurança de pessoas ou bens de terceiros.

8.14 Promover a guarda, manutenção e vigilância de materiais, ferramentas, e tudo o que for necessário à execução do objeto, durante a vigência do contrato.

8.15 Conduzir os trabalhos com estrita observância às normas da legislação pertinente, cumprindo as determinações dos Poderes Públicos, mantendo sempre limpo o local dos serviços e nas melhores condições de segurança, higiene e disciplina.

8.16 Submeter previamente, por escrito, ao Contratante, para análise e aprovação, quaisquer mudanças nos métodos executivos que fujam às especificações do memorial descritivo ou instrumento congênere.

8.17 Não permitir a utilização de qualquer trabalho do menor de dezesseis anos, exceto na condição de aprendiz para os maiores de quatorze anos, nem permitir a utilização do trabalho do menor de dezoito anos em trabalho noturno, perigoso ou insalubre;

8.18 Manter durante toda a vigência do contrato, em compatibilidade com as obrigações assumidas, todas as condições exigidas para habilitação na licitação;

8.19 Cumprir, durante todo o período de execução do contrato, a reserva de cargos prevista em lei para pessoa com deficiência, para reabilitado da Previdência Social ou para aprendiz, bem como as reservas de cargos previstas na legislação ([art. 116](#));



PREFEITURA MUNICIPAL DE CABRÁLIA PAULISTA

GABINETE DO PODER EXECUTIVO

CNPJ Nº 46.137.469/0001-78



8.20 Comprovar a reserva de cargos a que se refere a cláusula acima, no prazo fixado pelo fiscal do contrato, com a indicação dos empregados que preencheram as referidas vagas ([art. 116, parágrafo único](#));

8.21 Guardar sigilo sobre todas as informações obtidas em decorrência do cumprimento do contrato;

8.22 Arcar com o ônus decorrente de eventual equívoco no dimensionamento dos quantitativos de sua proposta, inclusive quanto aos custos variáveis decorrentes de fatores futuros e incertos, devendo complementá-los, caso o previsto inicialmente em sua proposta não seja satisfatório para o atendimento do objeto da contratação, exceto quando ocorrer algum dos eventos arrolados no [art. 124, II, d, da Lei nº 14.133, de 2021](#);

8.23 Cumprir, além dos postulados legais vigentes de âmbito federal, estadual ou municipal, as normas de segurança do Contratante;

8.24 Manter os empregados nos horários predeterminados pelo Contratante.

8.25 Apresentar os empregados devidamente identificados por meio de crachá.

8.26 Apresentar ao Contratante, quando for o caso, a relação nominal dos empregados que adentrarão no órgão para a execução do serviço.

8.27 Observar os preceitos da legislação sobre a jornada de trabalho, conforme a categoria profissional.

8.28 Atender às solicitações do Contratante quanto à substituição dos empregados alocados, no prazo fixado pela fiscalização do contrato, nos casos em que ficar constatado descumprimento das obrigações relativas à execução do serviço, conforme descrito nas especificações do objeto.

8.29 Instruir seus empregados quanto à necessidade de acatar as Normas Internas do Contratante.

8.30 Instruir seus empregados a respeito das atividades a serem desempenhadas, alertando-os a não executarem atividades não abrangidas pelo contrato, devendo o Contratado relatar ao Contratante toda e qualquer ocorrência neste sentido, a fim de evitar desvio de função.

8.31 Instruir os seus empregados, quanto à prevenção de incêndios nas áreas do Contratante.

8.32 Adotar as providências e precauções necessárias, inclusive consulta nos respectivos órgãos, se necessário for, a fim de que não venham a ser danificadas as redes hidrossanitárias, elétricas e de comunicação.

8.33 Estar registrada ou inscrita no Conselho Profissional competente, conforme as áreas de atuação previstas no Termo de Referência, em plena validade.

8.34 Obter junto aos órgãos competentes, conforme o caso, as licenças necessárias e demais documentos e autorizações exigíveis, na forma da legislação aplicável.

8.35 Elaborar o Diário de Obra, incluindo diariamente, pelo Engenheiro preposto responsável, as informações sobre o andamento do empreendimento, tais como, número de funcionários, de equipamentos, condições de trabalho, condições meteorológicas, serviços executados, registro de ocorrências e outros fatos relacionados, bem como os comunicados à Fiscalização e situação das atividades em relação ao cronograma previsto.

8.36 Refazer, às suas expensas, os trabalhos executados em desacordo com o estabelecido nas especificações, bem como substituir aqueles realizados com materiais defeituosos ou com vício de construção, pelo prazo de 05 (cinco) anos, contado da data de emissão do Termo de Recebimento Definitivo.



PREFEITURA MUNICIPAL DE CABRÁLIA PAULISTA

GABINETE DO PODER EXECUTIVO

CNPJ Nº 46.137.469/0001-78



8.37 Observar as diretrizes, critérios e procedimentos para a gestão dos resíduos da construção civil estabelecidos na Resolução nº 307, de 05/07/2002, com as alterações posteriores, do Conselho Nacional de Meio Ambiente - CONAMA, conforme [artigo 4º, §§ 2º e 3º, da Instrução Normativa SLTI/MP nº 1, de 19/01/2010](#), nos seguintes termos:

8.37.1 O gerenciamento dos resíduos originários da contratação deverá obedecer às diretrizes técnicas e procedimentos do Programa Municipal de Gerenciamento de Resíduos da Construção Civil, ou do Projeto de Gerenciamento de Resíduos da Construção Civil apresentado ao órgão competente, conforme o caso.

8.37.2 Nos termos dos [artigos 3º e 10º da Resolução CONAMA nº 307, de 05/07/2002](#), o Contratado deverá providenciar a destinação ambientalmente adequada dos resíduos da construção civil originários da contratação, obedecendo, no que couber, aos seguintes procedimentos:

8.37.2.1 resíduos Classe A (reutilizáveis ou recicláveis como agregados): deverão ser reutilizados ou reciclados na forma de agregados, ou encaminhados a aterros de resíduos classe A de preservação de material para usos futuros.

8.37.2.2 resíduos Classe B (recicláveis para outras destinações): deverão ser reutilizados, reciclados ou encaminhados a áreas de armazenamento temporário, sendo dispostos de modo a permitir a sua utilização ou reciclagem futura.

8.37.2.3 resíduos Classe C (para os quais não foram desenvolvidas tecnologias ou aplicações economicamente viáveis que permitam a sua reciclagem/recuperação): deverão ser armazenados, transportados e destinados em conformidade com as normas técnicas específicas.

8.37.2.4 resíduos Classe D (perigosos, contaminados ou prejudiciais à saúde): deverão ser armazenados, transportados, reutilizados e destinados em conformidade com as normas técnicas específicas.

8.37.3 Em nenhuma hipótese o Contratado poderá dispor os resíduos originários da contratação em aterros de resíduos sólidos urbanos, áreas de “bota fora”, encostas, corpos d’água, lotes vagos e áreas protegidas por Lei, bem como em áreas não licenciadas.

8.38 Observar as seguintes diretrizes de caráter ambiental:

8.38.1 Qualquer instalação, equipamento ou processo, situado em local fixo, que libere ou emita matéria para a atmosfera, por emissão pontual ou fugitiva, utilizado na execução contratual, deverá respeitar os limites máximos de emissão de poluentes admitidos na [Resolução CONAMA nº 382, de 26/12/2006](#), e legislação correlata, de acordo com o poluente e o tipo de fonte.

8.38.1 Na execução contratual, conforme o caso, a emissão de ruídos não poderá ultrapassar os níveis considerados aceitáveis pela Norma NBR-10.151 - Avaliação do Ruído em Áreas Habitadas visando o conforto da comunidade, da Associação Brasileira de Normas Técnicas - ABNT, ou aqueles estabelecidos na NBR-10.152 - Níveis de Ruído para conforto acústico, da Associação Brasileira de Normas Técnicas - ABNT, nos termos da [Resolução CONAMA nº 01, de 08/03/90](#), e legislação correlata.

8.39 Nos termos do [artigo 4º, § 3º, da Instrução Normativa SLTI/MP nº 1, de 19/01/2010](#), deverão ser utilizados, na execução contratual, agregados reciclados, sempre que existir a oferta de tais materiais, capacidade de suprimento e custo inferior em relação aos agregados naturais, inserindo-se na planilha de formação de preços os custos correspondentes.

8.40 Responder por qualquer acidente de trabalho na execução dos serviços, por uso indevido de patentes registradas em nome de terceiros, por danos resultantes de defeitos ou incorreções dos serviços ou dos bens do Contratante, de seus funcionários ou de terceiros, ainda que ocorridos em via pública junto ao serviço de engenharia.



PREFEITURA MUNICIPAL DE CABRÁLIA PAULISTA

GABINETE DO PODER EXECUTIVO

CNPJ Nº 46.137.469/0001-78



8.41 Providenciar, conforme o caso, as ligações definitivas das utilidades previstas no projeto (água, esgoto, gás, energia elétrica, telefone etc.), bem como atuar junto aos órgãos federais, estaduais e municipais e concessionárias de serviços públicos para a obtenção de licenças e regularização dos serviços e atividades concluídas (ex.: Habite-se, Licença Ambiental de Operação etc.).

8.42 Nos contratos que envolverem mão de obra em regime de dedicação exclusiva, a CONTRATADA deverá observar a previsibilidade de férias e a possibilidade de compensação de jornada, conforme permitido pelo Decreto nº 12.174/2024, sem redução salarial.

9 CLÁUSULA NONA - OBRIGAÇÕES PERTINENTES À LGPD

9.1 As partes deverão cumprir a Lei nº 13.709, de 14 de agosto de 2018 (LGPD), quanto a todos os dados pessoais a que tenham acesso em razão do certame ou do contrato administrativo que eventualmente venha a ser firmado, a partir da apresentação da proposta no procedimento de contratação, independentemente de declaração ou de aceitação expressa.

9.2 Os dados obtidos somente poderão ser utilizados para as finalidades que justificaram seu acesso e de acordo com a boa-fé e com os princípios do art. 6º da LGPD.

9.3 É vedado o compartilhamento com terceiros dos dados obtidos fora das hipóteses permitidas em Lei.

9.4 A Administração deverá ser informada no prazo de 5 (cinco) dias úteis sobre todos os contratos de suboperação firmados ou que venham a ser celebrados pelo Contratado.

9.5 Terminado o tratamento dos dados nos termos do art. 15 da LGPD, é dever do contratado eliminá-los, com exceção das hipóteses do art. 16 da LGPD, incluindo aquelas em que houver necessidade de guarda de documentação para fins de comprovação do cumprimento de obrigações legais ou contratuais e somente enquanto não prescritas essas obrigações.

9.6 É dever do contratado orientar e treinar seus empregados sobre os deveres, requisitos e responsabilidades decorrentes da LGPD.

9.7 O Contratado deverá exigir de suboperadores e subcontratados o cumprimento dos deveres da presente cláusula, permanecendo integralmente responsável por garantir sua observância.

9.8 O Contratante poderá realizar diligência para aferir o cumprimento dessa cláusula, devendo o Contratado atender prontamente eventuais pedidos de comprovação formulados.

9.9 O Contratado deverá prestar, no prazo fixado pelo Contratante, prorrogável justificadamente, quaisquer informações acerca dos dados pessoais para cumprimento da LGPD, inclusive quanto a eventual descarte realizado.

9.10 Bancos de dados formados a partir de contratos administrativos, notadamente aqueles que se proponham a armazenar dados pessoais, devem ser mantidos em ambiente virtual controlado, com registro individual rastreável de tratamentos realizados (LGPD, art. 37), com cada acesso, data, horário e registro da finalidade, para efeito de responsabilização, em caso de eventuais omissões, desvios ou abusos.

9.10.1 Os referidos bancos de dados devem ser desenvolvidos em formato interoperável, a fim de garantir a reutilização desses dados pela Administração nas hipóteses previstas na LGPD.

9.11 O contrato está sujeito a ser alterado nos procedimentos pertinentes ao tratamento de dados pessoais, quando indicado pela autoridade competente, em especial a ANPD por meio de opiniões técnicas ou recomendações, editadas na forma da LGPD.

9.12 Os contratos e convênios de que trata o § 1º do art. 26 da LGPD deverão ser comunicados à autoridade nacional.



PREFEITURA MUNICIPAL DE CABRÁLIA PAULISTA

GABINETE DO PODER EXECUTIVO

CNPJ Nº 46.137.469/0001-78



10 CLÁUSULA DÉCIMA – GARANTIA DE EXECUÇÃO (art. 92, XII)

Da garantia Contratual

10.1 A contratada deverá apresentar, no momento da assinatura do contrato, garantia de execução contratual, no percentual de até 5% (cinco por cento) do valor inicial do contrato, R\$.……. conforme disposto no art. 96, inciso I da Lei nº 14.133/2021, nas seguintes modalidades:

- 10.1.2 caução em dinheiro ou em títulos da dívida pública;
- 10.1.3 seguro-garantia;
- 10.1.4 fiança bancária.

10.2 Caso seja utilizada a modalidade de seguro-garantia, a apólice deverá ter validade durante toda a vigência do contrato e por mais 90 (noventa) dias após o término desse período.

10.3 A modalidade seguro-garantia deverá observar as seguintes condições:

- 10.3.1 Emitida por seguradora autorizada a operar no Brasil pela SUSEP;
- 10.3.2 Vigência compatível com o prazo contratual, prorrogando-se automaticamente na hipótese de prorrogação contratual;
- 10.3.3 Valor atualizado conforme reajustes e eventuais aditivos que alterem o valor do contrato;
- 10.3.4 Deverá prever expressamente a cobertura de inadimplemento das obrigações contratuais, inclusive multas e indenizações devidas pela contratada.

10.4 A inobservância do prazo fixado para apresentação da garantia acarretará a aplicação de multa de 0,07% (sete centésimos por cento) do valor do contrato por dia de atraso, até o máximo de 2% (dois por cento).

10.5 O atraso superior a 10 (dez) dias autoriza a Administração a promover a rescisão do contrato por descumprimento ou cumprimento irregular de suas cláusulas, conforme dispõem os incisos I e II do art. 137 da Lei n. 14.133 de 2021.

10.6 Respeitadas as demais condições contidas neste Edital e seus Anexos, a garantia será liberada após a integral execução do Contrato, desde que a Licitante CONTRATADA tenha cumprido todas as obrigações contratuais.

10.7 A garantia deverá contemplar, além do prazo de execução de Contrato, o prazo para recebimento definitivo da obra, devendo ser renovada a cada prorrogação, repactuação ou alteração efetiva no Contrato.

10.8 A não apresentação da garantia de execução dentro do prazo estabelecido para assinatura do contrato poderá acarretar a perda do direito à contratação, aplicação de penalidades e convocação dos licitantes remanescentes.

11 CLÁUSULA DÉCIMA PRIMEIRA – INFRAÇÕES E SANÇÕES ADMINISTRATIVAS (art. 92, XIV)

11.1 Comete infração administrativa, nos termos da Lei nº 14.133, de 2021, o contratado que:

- a) der causa à inexecução parcial do contrato;



PREFEITURA MUNICIPAL DE CABRÁLIA PAULISTA

GABINETE DO PODER EXECUTIVO

CNPJ Nº 46.137.469/0001-78



- b) der causa à inexecução parcial do contrato que cause grave dano à Administração ou ao funcionamento dos serviços públicos ou ao interesse coletivo;
- c) der causa à inexecução total do contrato;
- d) ensejar o retardamento da execução ou da entrega do objeto da contratação sem motivo justificado;
- e) apresentar documentação falsa ou prestar declaração falsa durante a execução do contrato;
- f) praticar ato fraudulento na execução do contrato;
- g) comportar-se de modo inidôneo ou cometer fraude de qualquer natureza;
- h) praticar ato lesivo previsto no [art. 5º da Lei nº 12.846, de 1º de agosto de 2013](#).

11.1.1 Serão aplicadas ao contratado que incorrer nas infrações acima descritas as seguintes sanções:

- i) **Advertência**, quando o contratado der causa à inexecução parcial do contrato, sempre que não se justificar a imposição de penalidade mais grave ([art. 156, §2º, da Lei nº 14.133, de 2021](#));
- ii) **Impedimento de licitar e contratar**, quando praticadas as condutas descritas nas alíneas “b”, “c” e “d” do subitem acima deste Contrato, sempre que não se justificar a imposição de penalidade mais grave ([art. 156, § 4º, da Lei nº 14.133, de 2021](#));
- iii) **Declaração de inidoneidade para licitar e contratar**, quando praticadas as condutas descritas nas alíneas “e”, “f”, “g” e “h” do subitem acima deste Contrato, bem como nas alíneas “b”, “c” e “d”, que justifiquem a imposição de penalidade mais grave ([art. 156, §5º, da Lei nº 14.133, de 2021](#)).
- iv) **Multa**.

11.2 A aplicação das sanções previstas neste Contrato não exclui, em hipótese alguma, a obrigação de reparação integral do dano causado ao Contratante ([art. 156, §9º, da Lei nº 14.133, de 2021](#))

11.3 Todas as sanções previstas neste Contrato poderão ser aplicadas cumulativamente com a multa ([art. 156, §7º, da Lei nº 14.133, de 2021](#)).

11.3.1 Antes da aplicação da multa será facultada a defesa do interessado no prazo de 15 (quinze) dias úteis, contado da data de sua intimação ([art. 157, da Lei nº 14.133, de 2021](#))

11.3.2 Se a multa aplicada e as indenizações cabíveis forem superiores ao valor do pagamento eventualmente devido pelo Contratante ao Contratado, além da perda desse valor, a diferença será descontada da garantia prestada ou será cobrada judicialmente ([art. 156, §8º, da Lei nº 14.133, de 2021](#)).

11.3.3 Previamente ao encaminhamento à cobrança judicial, a multa poderá ser recolhida administrativamente no prazo máximo de 15 dias, a contar da data do recebimento da comunicação enviada pela autoridade competente.

11.4 A aplicação das sanções realizar-se-á em processo administrativo que assegure o contraditório e a ampla defesa ao Contratado, observando-se o procedimento previsto no **caput** e parágrafos do [art. 158 da Lei nº 14.133, de 2021](#), para as penalidades de impedimento de licitar e contratar e de declaração de inidoneidade para licitar ou contratar.

11.5 Na aplicação das sanções serão considerados ([art. 156, §1º, da Lei nº 14.133, de 2021](#)):

- a) a natureza e a gravidade da infração cometida;
- b) as peculiaridades do caso concreto;
- c) as circunstâncias agravantes ou atenuantes;
- d) os danos que dela provierem para o Contratante;



PREFEITURA MUNICIPAL DE CABRÁLIA PAULISTA

GABINETE DO PODER EXECUTIVO

CNPJ Nº 46.137.469/0001-78

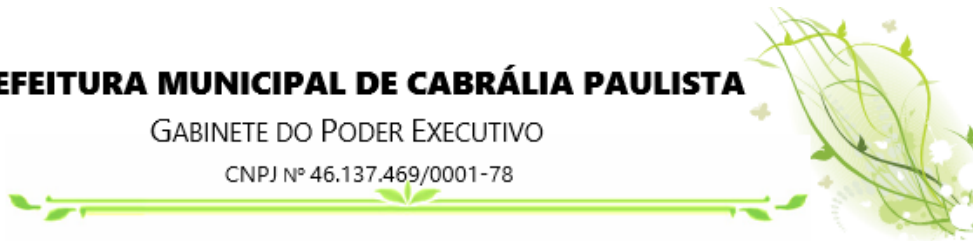

e) a implantação ou o aperfeiçoamento de programa de integridade, conforme normas e orientações dos órgãos de controle.

11.6 Os atos previstos como infrações administrativas na [Lei nº 14.133, de 2021](#), ou em outras leis de licitações e contratos da Administração Pública que também sejam tipificados como atos lesivos [na Lei nº 12.846, de 2013](#), serão apurados e julgados conjuntamente, nos mesmos autos, observados o rito procedimental e autoridade competente definidos na referida [Lei \(art. 159\)](#).

11.7 A personalidade jurídica do Contratado poderá ser desconsiderada sempre que utilizada com abuso do direito para facilitar, encobrir ou dissimular a prática dos atos ilícitos previstos neste Contrato ou para provocar confusão patrimonial, e, nesse caso, todos os efeitos das sanções aplicadas à pessoa jurídica serão estendidos aos seus administradores e sócios com poderes de administração, à pessoa jurídica sucessora ou à empresa do mesmo ramo com relação de coligação ou controle, de fato ou de direito, com o Contratado, observados, em todos os casos, o contraditório, a ampla defesa e a obrigatoriedade de análise jurídica prévia ([art. 160, da Lei nº 14.133, de 2021](#))

11.8 O Contratante deverá, no prazo máximo de 15 (quinze) dias úteis, contado da data de aplicação da sanção, informar e manter atualizados os dados relativos às sanções por ela aplicadas, para fins de publicidade no [Cadastro Nacional de Empresas Inidôneas e Suspensas \(Ceis\)](#) e no Cadastro Nacional de Empresas Punidas (Cnep), instituídos no âmbito do Poder Executivo Federal. ([Art. 161, da Lei nº 14.133, de 2021](#))

11.9 As sanções de impedimento de licitar e contratar e declaração de inidoneidade para licitar ou contratar são passíveis de reabilitação na forma do [art. 163 da Lei nº 14.133/21](#).

11.10 Os débitos do contratado para com a Administração contratante, resultantes de multa administrativa e/ou indenizações, não inscritos em dívida ativa, poderão ser compensados, total ou parcialmente, com os créditos devidos pelo referido órgão decorrentes deste mesmo contrato ou de outros contratos administrativos que o contratado possua com o mesmo órgão ora contratante, na forma da [Instrução Normativa SEGES/ME nº 26, de 13 de abril de 2022](#).

12 CLÁUSULA DÉCIMA SEGUNDA – DA EXTINÇÃO CONTRATUAL (art. 92, XIX)

12.1O contrato será extinto quando cumpridas as obrigações de ambas as partes, ainda que isso ocorra antes do prazo estipulado para tanto.

12.2 Se as obrigações não forem cumpridas no prazo estipulado, a vigência ficará prorrogada até a conclusão do objeto, caso em que deverá a Administração providenciar a readequação do cronograma fixado para o contrato.

12.3 Quando a não conclusão do contrato referida no item anterior decorrer de culpa do contratado:

a) ficará ele constituído em mora, sendo-lhe aplicáveis as respectivas sanções administrativas; e

b) poderá a Administração optar pela extinção do contrato e, nesse caso, adotará as medidas admitidas em lei para a continuidade da execução contratual.

12.4 O contrato poderá ser extinto antes de cumpridas as obrigações nele estipuladas, ou antes do prazo nele fixado, por algum dos motivos previstos no [artigo 137 da Lei nº 14.133/21](#), bem como amigavelmente, assegurados o contraditório e a ampla defesa.

12.4.1 Nesta hipótese, aplicam-se também os [artigos 138 e 139](#) da mesma Lei.

12.4.2 A alteração social ou a modificação da finalidade ou da estrutura da empresa não ensejará a extinção se não restringir sua capacidade de concluir o contrato.



PREFEITURA MUNICIPAL DE CABRÁLIA PAULISTA

GABINETE DO PODER EXECUTIVO

CNPJ Nº 46.137.469/0001-78



12.4.2.1 Se a operação implicar mudança da pessoa jurídica contratada, deverá ser formalizado termo aditivo para alteração subjetiva.

12.5 O termo de extinção, sempre que possível, será precedido:

12.5.1 Balanço dos eventos contratuais já cumpridos ou parcialmente cumpridos;

12.5.2 Relação dos pagamentos já efetuados e ainda devidos;

12.5.3 Indenizações e multas.

12.6 A extinção do contrato não configura óbice para o reconhecimento do desequilíbrio econômico-financeiro, hipótese em que será concedida indenização por meio de termo indenizatório ([art. 131, caput, da Lei n.º 14.133, de 2021](#)).

12.7 O contrato poderá ser extinto caso se constate que o contratado mantém vínculo de natureza técnica, comercial, econômica, financeira, trabalhista ou civil com dirigente do órgão ou entidade contratante ou com agente público que tenha desempenhado função na licitação ou atue na fiscalização ou na gestão do contrato, ou que deles seja cônjuge, companheiro ou parente em linha reta, colateral ou por afinidade, até o terceiro grau (art. 14, inciso IV, da Lei n.º 14.133, de 2021).

13 CLÁUSULA DÉCIMA TERCEIRA – DOTAÇÃO ORÇAMENTÁRIA ([art. 92, VIII](#))

13.1 As despesas decorrentes da presente contratação correrão à conta de recursos específicos consignados no Orçamento Estadual e Municipal, conforme segue:

020601 ESPORTE

27 Desporto e Lazer

27 812 Desporto Comunitário

27 812 1039 Esporte em Ação

27 812 1039 2066 0000 Infraestrutura, Obras e Aquisições

1535 4.4.90.51.00 OBRAS E INSTALAÇÕES- REPASSE

020601 ESPORTE

27 Desporto e Lazer

27 812 Desporto Comunitário

27 812 1039 Esporte em Ação

27 812 1039 2066 0000 Infraestrutura, Obras e Aquisições

1537 4.4.90.51.00 OBRAS E INSTALAÇÕES- CONTRAPARTIDA

14 CLÁUSULA DÉCIMA QUARTA – DOS CASOS OMISSOS ([art. 92, III](#))

14.1 Os casos omissos serão decididos pelo contratante, segundo as disposições contidas na Lei nº 14.133, de 2021, e demais normas federais aplicáveis e, subsidiariamente, segundo as disposições contidas na [Lei nº 8.078, de 1990 – Código de Defesa do Consumidor](#) – e normas e princípios gerais dos contratos.

15 CLÁUSULA DÉCIMA QUINTA – ALTERAÇÕES

15.1 Eventuais alterações contratuais reger-se-ão pela disciplina dos [arts. 124 e seguintes da Lei nº 14.133, de 2021](#).



PREFEITURA MUNICIPAL DE CABRÁLIA PAULISTA

GABINETE DO PODER EXECUTIVO

CNPJ Nº 46.137.469/0001-78



15.2 O contratado é obrigado a aceitar, nas mesmas condições contratuais, os acréscimos ou supressões que se fizerem necessários, até o limite de 25% (vinte e cinco por cento) do valor inicial atualizado do contrato.

15.3 As alterações contratuais deverão ser promovidas mediante celebração de termo aditivo, submetido à prévia aprovação da consultoria jurídica do contratante, salvo nos casos de justificada necessidade de antecipação de seus efeitos, hipótese em que a formalização do aditivo deverá ocorrer no prazo máximo de 1 (um) mês (art. 132 da Lei nº 14.133, de 2021).

15.4 Registros que não caracterizam alteração do contrato podem ser realizados por simples apostila, dispensada a celebração de termo aditivo, na forma do [art. 136 da Lei nº 14.133, de 2021](#).

16 CLÁUSULA DÉCIMA SEXTA – PUBLICAÇÃO

16.1 Incumbirá ao contratante divulgar o presente instrumento no respectivo sítio oficial na Internet, em atenção ao art. 91, *caput*, da Lei n.º 14.133, de 2021, e ao [art. 8º, §2º, da Lei n. 12.527, de 2011](#), c/c [art. 7º, §3º, inciso V, do Decreto n. 7.724, de 2012](#).

17 CLÁUSULA DÉCIMA SÉTIMA – FORO (art. 92, §1º)

17.1 Fica eleito o Foro da Comarca de Duartina para dirimir os litígios que decorrerem da execução deste Termo de Contrato que não puderem ser compostos pela conciliação, conforme [art. 92, §1º, da Lei nº 14.133/21](#).

Cabrália Paulista,dede 2026.

PREFEITURA MUNICIPAL DE CABRÁLIA PAULISTA

ODEMIL ORTIZ DE CAMARGO

Prefeito Municipal

CONTRATADO

CNPJ nº

Representante



PREFEITURA MUNICIPAL DE CABRÁLIA PAULISTA

GABINETE DO PODER EXECUTIVO

CNPJ Nº 46.137.469/0001-78



ANEXO LC-01 - TERMO DE CIÊNCIA E DE NOTIFICAÇÃO (CONTRATOS) (REDAÇÃO DADA PELA RESOLUÇÃO Nº 11/2021)

CONTRATANTE: PREFEITURA MUNICIPAL DE CABRÁLIA PAULISTA

CONTRATADO:

CONTRATO Nº (DE ORIGEM):

OBJETO: CONTRATAÇÃO DE EMPRESA ESPECIALIZADA PARA A REFORMA DOS SANITÁRIOS DO CENTRO POLIESPORTIVO JUCA DE OLIVEIRA

Pelo presente TERMO, nós, abaixo identificados:

1. Estamos CIENTES de que:

- a) o ajuste acima referido, seus aditamentos, bem como o acompanhamento de sua execução contratual, estarão sujeitos a análise e julgamento pelo Tribunal de Contas do Estado de São Paulo, cujo trâmite processual ocorrerá pelo sistema eletrônico;
- b) poderemos ter acesso ao processo, tendo vista e extraindo cópias das manifestações de interesse, Despachos e Decisões, mediante regular cadastramento no Sistema de Processo Eletrônico, em consonância com o estabelecido na Resolução nº 01/2011 do TCESP;
- c) além de disponíveis no processo eletrônico, todos os Despachos e Decisões que vierem a ser tomados, relativamente ao aludido processo, serão publicados no Diário Oficial do Estado, Caderno do Poder Legislativo, parte do Tribunal de Contas do Estado de São Paulo, em conformidade com o artigo 90 da Lei Complementar nº 709, de 14 de janeiro de 1993, iniciando-se, a partir de então, a contagem dos prazos processuais, conforme regras do Código de Processo Civil;
- d) as informações pessoais dos responsáveis pela contratante e interessados estão cadastradas no módulo eletrônico do “Cadastro Corporativo TCESP – CadTCESP”, nos termos previstos no Artigo 2º das Instruções nº01/2020, conforme “Declaração(ões) de Atualização Cadastral” anexa (s);
- e) é de exclusiva responsabilidade do contratado manter seus dados sempre atualizados.

2. Damo-nos por NOTIFICADOS para:

- a) O acompanhamento dos atos do processo até seu julgamento final e consequente publicação;
- b) Se for o caso e de nosso interesse, nos prazos e nas formas legais e regimentais, exercer o direito de defesa, interpor recursos e o que mais couber.

Cabrália Paulista,de.....de 2026.

AUTORIDADE MÁXIMA DO ÓRGÃO/ENTIDADE:

Nome: Odemil Ortiz De Camargo

Cargo: Prefeito

CPF: ■■■.289.238■■■

RESPONSÁVEIS PELA HOMOLOGAÇÃO DO CERTAME OU RATIFICAÇÃO DA DISPENSA/INEXIGIBILIDADE DE LICITAÇÃO:

Nome: Odemil Ortiz De Camargo

Cargo: Prefeito

CPF: ■■■289.238-■■■

Assinatura: _____

RESPONSÁVEIS QUE ASSINARAM O AJUSTE:

Pelo contratante:

Nome: Odemil Ortiz De Camargo

Cargo: Prefeito

CPF: ■■■289.238■■■



PREFEITURA MUNICIPAL DE CABRÁLIA PAULISTA

GABINETE DO PODER EXECUTIVO

CNPJ Nº 46.137.469/0001-78

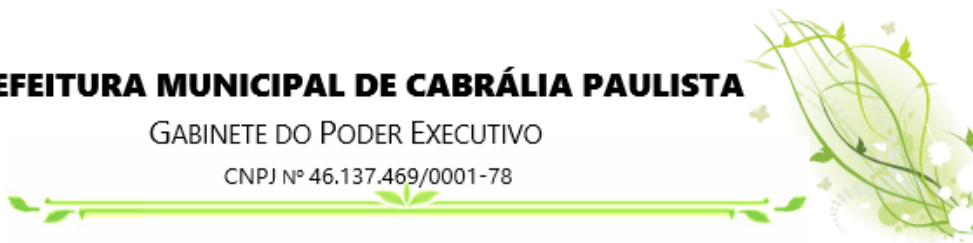

Assinatura: _____

Pela contratada:

Nome:

Cargo:

CPF

Assinatura: _____

ORDENADOR DE DESPESAS DA CONTRATANTE:

Nome: Mauro Sérgio Leal

Cargo: Secretário de Esporte, Cultura e Laser

CPF: ■■■.108.828-■■■

Assinatura: _____

GESTOR(ES) DO CONTRATO:

Nome: Fabricio Bukvich Batista

Cargo: Gestor De Contratos

CPF: ■■■846.338■■■

Assinatura: _____

(*) - O Termo de Ciência e Notificação e/ou Cadastro do(s) Responsável(is) deve identificar as pessoas físicas que tenham concorrido para a prática do ato jurídico, na condição de ordenador da despesa; de partes contratantes; de responsáveis por ações de acompanhamento, monitoramento e avaliação; de responsáveis por processos licitatórios; de responsáveis por prestações de contas; de responsáveis com atribuições previstas em atos legais ou administrativos e de interessados relacionados a processos de competência deste Tribunal. Na hipótese de prestações de contas, caso o signatário do parecer conclusivo seja distinto daqueles já arrolados como subscritores do Termo de Ciência e Notificação, será ele objeto de notificação específica. (*inciso acrescido pela Resolução nº 11/2021*).



PREFEITURA MUNICIPAL DE CABRÁLIA PAULISTA

GABINETE DO PODER EXECUTIVO

CNPJ Nº 46.137.469/0001-78



ANEXO LC-02 - DECLARAÇÃO DE DOCUMENTOS À DISPOSIÇÃO DO TCE-SP

CONTRATANTE: PREFEITURA MUNICIPAL DE CABRÁLIA PAULISTA

CNPJ Nº: 46.137.469/0001-78

CONTRATADA:

CNPJ Nº:

CONTRATO Nº (DE ORIGEM):

DATA DA ASSINATURA:

VIGÊNCIA:

OBJETO: CONTRATAÇÃO DE EMPRESA ESPECIALIZADA PARA A REFORMA DOS
SANITÁRIOS DO CENTRO POLIESPORTIVO JUCA DE OLIVEIRA

VALOR (R\$):

Declaro(amos), na qualidade de responsável(is) pela entidade supra epigrafada, sob as penas da Lei, que os demais documentos originais, atinentes à correspondente licitação, encontram-se no respectivo processo administrativo arquivado na origem à disposição do Tribunal de Contas do Estado de São Paulo, e serão remetidos quando requisitados.

Em se tratando de obras/serviços de engenharia:

Declaro(amos), na qualidade de responsável(is) pela entidade supra epigrafada, sob as penas da Lei, que os demais documentos originais, atinentes à correspondente licitação, em especial, os a seguir relacionados, encontram-se no respectivo processo administrativo arquivado na origem à disposição do Tribunal de Contas do Estado de São Paulo, e serão remetidos quando requisitados:

- a) memorial descritivo dos trabalhos e respectivo cronograma físico-financeiro;
- b) orçamento detalhado em planilhas que expressem a composição de todos os seus custos unitários;
- c) previsão de recursos orçamentários que assegurem o pagamento das obrigações decorrentes de obras ou serviços a serem executados no exercício financeiro em curso, de acordo com o respectivo cronograma;
- d) comprovação no Plano Plurianual de que o produto das obras ou serviços foi contemplado em suas metas;
- e) as plantas e projetos de engenharia e arquitetura.

CABRALIA PAULISTA,de.....de 2026.

RESPONSÁVEL:

Nome: Odemil Ortiz de Camargo

Cargo: Prefeito Municipal

CPF: ████.289.238████

e-mail: gabinete@cabralia.sp.gov.br

Assinatura: _____